

**Α Π Ο Σ Π Α Σ Μ Α**

Από το Πρακτικό της υπ' αριθ.27/16-09-2020 διά τηλεδιάσκεψης συνεδρίασης  
της Οικονομικής Επιτροπής του Δήμου Σπάτων – Αρτέμιδος  
Αριθμός Απόφασης **314/2020**

## Περίληψη

**Λήψη απόφασης για: α) Έγκριση της υπ' αριθ. 94/2020 μελέτης της Διεύθυνσης Προγραμματισμού, Ανάπτυξης, Πληροφορικής & Διαφάνειας για την προμήθεια με τίτλο «Προμήθεια και τοποθέτηση εξοπλισμού για τη λειτουργία του Πνευματικού Κέντρου “Χρήστος Μπέκας”», β) Επιλογή του τρόπου εκτέλεσης της προμήθειας, γ) Κατάρτιση των όρων διακήρυξης και δ) Επιλογή του κριτηρίου ανάθεσης.**

Στα Σπάτα σήμερα 16 Σεπτεμβρίου 2020, ημέρα Τετάρτη και ώρα 9.00 π.μ. η Οικονομική Επιτροπή του Δήμου Σπάτων – Αρτέμιδος, συνήλθε σε συνεδρίαση μέσω τηλεδιάσκεψης, ύστερα από την υπ' αριθμ. πρωτ.: 26463/11-09-2020 πρόσκληση του Δημάρχου – Προέδρου, κ. Δημητρίου Σπ. Μάρκου, που επιδόθηκε νόμιμα στα μέλη, σύμφωνα με τις δ/ξεις του άρθρου 77 του Ν.4555/18.

Ο Δήμαρχος – Πρόεδρος κ. Μάρκου Σπ. Δημήτριος κήρυξε την έναρξη της συνεδρίασης, αφού διαπιστώθηκε ότι υπάρχει νόμιμη απαρτία δεδομένου ότι από το σύνολο εννέα (9) μελών, βρέθηκαν αρχικά παρόντα επτά (7) μέλη, ήτοι:

**Παρόντες**

κ. Μάρκου Δημήτριος του Σπυρίδωνος	Δήμαρχος – Πρόεδρος
κ. Σερέτης Χρήστος του Γεωργίου	Αντιδήμαρχος ως μέλος της Επιτροπής
κ. Μπασινάς Ιωάννης του Στεφάνου	Δημοτικός Σύμβουλος ως μέλος της Επιτροπής
κ. Φύτρος Αντώνιος του Παρασκευά	Δημοτικός Σύμβουλος ως μέλος της Επιτροπής
κ. Φράγκος Διονύσιος του Ιωάννη	Αντιδήμαρχος ως μέλος της Επιτροπής
κα. Ραφτοπούλου Άννα του Ιωάννη	Δημοτική Σύμβουλος ως μέλος της Επιτροπής
κα. Φράγκου Ελένη του Γεωργίου	Δημοτική Σύμβουλος ως μέλος της Επιτροπής

**Απόντες**

κ. Νομικός Αντώνιος του Ηρακλείου	Αντιδήμαρχος ως μέλος της Επιτροπής
κ. Μάρκου Ιωάννης του Αντωνίου	Δημοτικός Σύμβουλος ως μέλος της Επιτροπής

**Προσελεύσεις – Αποχωρήσεις**

Καμία.

Στη Συνεδρίαση συμμετείχε και η κα Γιαμβριά Παναγιώτα, υπάλληλος του Δήμου, για την τήρηση των πρακτικών.

Ο Δήμαρχος – Πρόεδρος εισηγούμενος το 16<sup>ο</sup> θέμα ημερήσιας διάταξης είπε τα εξής:

Σας γνωρίζουμε ότι, ο Δήμος προτίθεται να προβεί στη διενέργεια ανοικτού ηλεκτρονικού διαγωνισμού άνω των ορίων, προϋπολογισμού 270.084,04 € χωρίς ΦΠΑ, συνολικής δαπάνης 334.904,21 € συμπεριλαμβανομένου Φ.Π.Α. 24%, για την προμήθεια με τίτλο «Προμήθεια και τοποθέτηση εξοπλισμού για τη λειτουργία του Πνευματικού Κέντρου “Χρήστος Μπέκας”». Επισημαίνουμε την αναγκαιότητα της εν λόγω προμήθειας για την άμεση επαναλειτουργία του Πνευματικού Κέντρου του Δήμου Σπάτων-Αρτέμιδος, μετά την ανακαίνισή του με την ενίσχυση του φέροντος οργανισμού. Για τους ανωτέρω λόγους η Διεύθυνση Προγραμματισμού, Ανάπτυξης, Πληροφορικής & Διαφάνειας συνέταξαν την υπ' αριθ. 94/2020 μελέτη όπου ορίζονται οι τεχνικές προδιαγραφές της συγκεκριμένης προμήθειας.

Καλείται η Οικονομική Επιτροπή του Δήμου, αφού λάβει υπόψη της το θεσμικό πλαίσιο που αναφέρεται στους όρους διακήρυξης, να λάβει απόφαση με την οποία να:

- 1) επιλέξει ως τρόπο εκτέλεσης της προμήθειας τη διαδικασία του ανοικτού ηλεκτρονικού διαγωνισμού άνω των ορίων (άρθρο 27 του Ν.4412/2016).

- 2) εγκρίνει την υπ' αριθ. 94/2020 μελέτη της Διεύθυνσης Προγραμματισμού, Ανάπτυξης, Πληροφορικής & Διαφάνειας για την προμήθεια με τίτλο «Προμήθεια και τοποθέτηση εξοπλισμού για τη λειτουργία του Πνευματικού Κέντρου “Χρήστος Μπέκας”»,
- 3) καθορίσει τους όρους του ανοικτού ηλεκτρονικού διαγωνισμού άνω των ορίων για την ανωτέρω προμήθεια που αναφέρονται κατωτέρω,
- 4) επιλέξει ως κριτήριο ανάθεσης την πλέον συμφέρουσα από οικονομική άποψη προσφορά βάσει τιμής

Η κατάρτιση των όρων θα γίνει σύμφωνα με τα κατωτέρω άρθρα:

## 1. ΑΝΑΘΕΤΟΥΣΑ ΑΡΧΗ ΚΑΙ ΑΝΤΙΚΕΙΜΕΝΟ ΣΥΜΒΑΣΗΣ

### 1.1 Στοιχεία Αναθέτουσας Αρχής

Επωνυμία	Δήμος Σπάτων - Αρτέμιδος
Ταχυδρομική διεύθυνση	Δημάρχου Χρήστου Μπέκα & Βασ. Παύλου
Πόλη	Σπάτα
Ταχυδρομικός Κωδικός	19004
Χώρα	Ελλάδα
Κωδικός NUTS	EL305
Τηλέφωνο	2132007300
Φαξ	2106630163
Ηλεκτρονικό Ταχυδρομείο	<a href="mailto:info@spata-artemis.gr">info@spata-artemis.gr</a>
Αρμόδιος για πληροφορίες	ΒΑΣΙΛΙΚΗ ΑΝΤΩΝΟΠΟΥΛΟΥ – ΚΩΣΤΟΥΛΑ ΑΝΤΩΝΟΠΟΥΛΟΥ
Γενική Διεύθυνση στο διαδίκτυο (URL)	<a href="http://www.spata-artemis.gr">www.spata-artemis.gr</a>

#### Είδος Αναθέτουσας Αρχής

Η Αναθέτουσα Αρχή είναι Ο.Τ.Α. και ανήκει στην Γενική Κυβέρνηση

#### Στοιχεία Επικοινωνίας

α) Τα έγγραφα της σύμβασης είναι διαθέσιμα για ελεύθερη, πλήρη, άμεση & δωρεάν ηλεκτρονική πρόσβαση στην διεύθυνση (URL) : μέσω της διαδικτυακής πύλης [www.promitheus.gov.gr](http://www.promitheus.gov.gr) του Ε.Σ.Η.ΔΗ.Σ.

γ) Κάθε είδους επικοινωνία και ανταλλαγή πληροφοριών πραγματοποιείται μέσω της διαδικτυακής πύλης [www.promitheus.gov.gr](http://www.promitheus.gov.gr) του Ε.Σ.Η.ΔΗ.Σ.

β) Περαιτέρω πληροφορίες είναι διαθέσιμες από την προαναφερθείσα διεύθυνση.

### 1.2 Στοιχεία Διαδικασίας-Χρηματοδότηση

#### Είδος διαδικασίας

Ο διαγωνισμός θα διεξαχθεί με την ανοικτή διαδικασία του άρθρου 27 του ν.4412/2016.

#### Χρηματοδότηση της σύμβασης

Φορέας χρηματοδότησης της παρούσας σύμβασης είναι ο Δήμος Σπάτων-Αρτέμιδος. Η δαπάνη για την εν λόγω σύμβαση θα βαρύνει τον Κ.Α.Ε.: 15-7135.014 «Προμήθεια και τοποθέτηση εξοπλισμού για την λειτουργία του Πνευματικού κέντρου ΧΡΗΣΤΟΣ ΜΠΕΚΑΣ», με σχετική πίστωση του προϋπολογισμού του οικονομικού έτους 2020 του Δήμου Σπάτων-Αρτέμιδος.

### 1.3 Συνοπτική Περιγραφή φυσικού και οικονομικού αντικείμενου της σύμβασης

Αντικείμενο της σύμβασης είναι η προμήθεια και τοποθέτηση εξοπλισμού για τη λειτουργία του Πνευματικού Κέντρου “Χρήστος Μπέκας”. Τα είδη αυτά αποτελούν κυρίως τον Φωτιστικό Εξοπλισμό, Ηχητικό Εξοπλισμό, Προμήθεια Καθισμάτων, Εξοπλισμό Σκηνής και Προμήθεια Ανελκυστήρα και Αυτοματισμού του Αμφιθεάτρου.

Τα προς προμήθεια είδη κατατάσσονται στους ακόλουθους κωδικούς του Κοινού Λεξιλογίου δημοσίων συμβάσεων (CPV): 31527260-6 «Φωτιστικά συστήματα», 32350000-1 «Μέρη εξοπλισμού ήχου και εικόνας», 39111200-5 «Καθίσματα θεάτρου», 39515100-6 «Κουρτίνες», 42416130-5 «Μηχανικοί ανελκυστήρες».

Προσφορές υποβάλλονται για το σύνολο των υλικών και της ποσότητας που αναφέρονται στον ενδεικτικό προϋπολογισμό της με αριθ. 94/2020 μελέτης της Δ/σης Διεύθυνσης Προγραμματισμού, Ανάπτυξης, Πληροφορικής & Διαφάνειας.

Η εκτιμώμενη αξία της σύμβασης ανέρχεται στο ποσό των 334.904,21 € συμπεριλαμβανομένου Φ.Π.Α. 24% (προϋπολογισμός χωρίς Φ.Π.Α.: 270.084,04 €).

Η διάρκεια της σύμβασης ορίζεται από την ημερομηνία υπογραφή της και για δύο (2) μήνες.

Αναλυτική περιγραφή του φυσικού και οικονομικού αντικειμένου της σύμβασης δίδεται στη με αριθ. 94/2020 μελέτη της Διεύθυνσης Κοινωνικής Πολιτικής και της Δ/σης Διεύθυνσης Προγραμματισμού, Ανάπτυξης, Πληροφορικής & Διαφάνειας, στο ΠΑΡΑΡΤΗΜΑ Ι της παρούσας διακήρυξης.

## 1.4 Θεσμικό πλαίσιο

του ν. 4412/2016 (Α' 147) "Δημόσιες Συμβάσεις Έργων, Προμηθειών και Υπηρεσιών (προσαρμογή στις Οδηγίες 2014/24/ΕΕ και 2014/25/ΕΕ)", όπως έχει τροποποιηθεί και ισχύει,

του ν. 4314/2014 (Α' 265) "Α) Για τη διαχείριση, τον έλεγχο και την εφαρμογή αναπτυξιακών παρεμβάσεων για την προγραμματική περίοδο 2014-2020, Β) Ενσωμάτωση της Οδηγίας 2012/17 του Ευρωπαϊκού Κοινοβουλίου και του Συμβουλίου της 13ης Ιουνίου 2012 (ΕΕ L 156/16.6.2012) στο ελληνικό δίκαιο, τροποποίηση του ν. 3419/2005 (Α' 297) και άλλες διατάξεις" και του ν. 3614/2007 (Α' 267) «Διαχείριση, έλεγχος και εφαρμογή αναπτυξιακών παρεμβάσεων για την προγραμματική περίοδο 2007-2013»,

του ν. 4270/2014 (Α' 143) «Αρχές δημοσιονομικής διαχείρισης και εποπτείας (ενσωμάτωση της Οδηγίας 2011/85/ΕΕ) – δημόσιο λογιστικό και άλλες διατάξεις»,

του ν. 4250/2014 (Α' 74) «Διοικητικές Απλουστεύσεις - Καταργήσεις, Συγχωνεύσεις Νομικών Προσώπων και Υπηρεσιών του Δημοσίου Τομέα-Τροποποίηση Διατάξεων του π.δ. 318/1992 (Α'161) και λοιπές ρυθμίσεις» και ειδικότερα τις διατάξεις του άρθρου 1,

της παρ. Ζ του Ν. 4152/2013 (Α' 107) «Προσαρμογή της ελληνικής νομοθεσίας στην Οδηγία 2011/7 της 16.2.2011 για την καταπολέμηση των καθυστερήσεων πληρωμών στις εμπορικές συναλλαγές»,

του ν. 4129/2013 (Α' 52) «Κύρωση του Κώδικα Νόμων για το Ελεγκτικό Συνέδριο»

του ν. 4013/2011 (Α' 204) «Σύσταση ενιαίας Ανεξάρτητης Αρχής Δημοσίων Συμβάσεων και Κεντρικού Ηλεκτρονικού Μητρώου Δημοσίων Συμβάσεων...»,

του ν. 3861/2010 (Α' 112) «Ενίσχυση της διαφάνειας με την υποχρεωτική ανάρτηση νόμων και πράξεων των κυβερνητικών, διοικητικών και αυτοδιοικητικών οργάνων στο διαδίκτυο "Πρόγραμμα Διαύγεια" και άλλες διατάξεις»,

του άρθρου 4 του π.δ. 118/07 (Α'150),

του ν. 3548/2007 (Α' 68) «Καταχώριση δημοσιεύσεων των φορέων του Δημοσίου στο νομαρχιακό και τοπικό Τύπο και άλλες διατάξεις»,

του ν. 2859/2000 (Α' 248) «Κύρωση Κώδικα Φόρου Προστιθέμενης Αξίας»,

του ν.2690/1999 (Α' 45) "Κύρωση του Κώδικα Διοικητικής Διαδικασίας και άλλες διατάξεις" και ιδίως των άρθρων 7 και 13 έως 15,

του ν. 2121/1993 (Α' 25) "Πνευματική Ιδιοκτησία, Συγγενικά Δικαιώματα και Πολιτιστικά Θέματα",

του π.δ 28/2015 (Α' 34) "Κωδικοποίηση διατάξεων για την πρόσβαση σε δημόσια έγγραφα και στοιχεία",

του π.δ. 80/2016 (Α'145) "Ανάληψη υποχρεώσεων από τους Διατάκτες",

του π.δ. 39/2017 (Α'64) «Κανονισμός εξέτασης προδικαστικών προσφυγών ενώπιον της Α.Ε.Π.Π. της με αρ. 57654 (Β' 1781/23.5.2017) Απόφασης του Υπουργού Οικονομίας και Ανάπτυξης «Ρύθμιση ειδικότερων θεμάτων λειτουργίας και διαχείρισης του Κεντρικού Ηλεκτρονικού Μητρώου Δημοσίων Συμβάσεων (ΚΗΜΔΗΣ) του Υπουργείου Οικονομίας και Ανάπτυξης»,

της με αρ. 56902/215 (Β' 1924/2.6.2017) Απόφασης του Υπουργού Οικονομίας και Ανάπτυξης «Τεχνικές λεπτομέρειες και διαδικασίες λειτουργίας του Εθνικού Συστήματος Ηλεκτρονικών Δημοσίων Συμβάσεων (Ε.Σ.Η.Δ.Η.Σ.)»,

των σε εκτέλεση των ανωτέρω νόμων εκδοθεισών κανονιστικών πράξεων, των λοιπών διατάξεων που αναφέρονται ρητά ή απορρέουν από τα οριζόμενα στα συμβατικά τεύχη της παρούσας, καθώς και του συνόλου των διατάξεων του ασφαλιστικού, εργατικού, κοινωνικού, περιβαλλοντικού και φορολογικού δικαίου που διέπει την ανάθεση και εκτέλεση της παρούσας σύμβασης, έστω και αν δεν αναφέρονται ρητά παραπάνω,

της με αριθ. 16/28-01-2020 (ΑΔΑ:ΩΝ7ΗΩ1Χ-Μ5Ν) απόφασης της Οικονομικής Επιτροπής με την οποία συγκροτήθηκαν οι επιτροπές γνωμοδοτικών οργάνων για τη διενέργεια σύναψης δημοσίων συμβάσεων, σύμφωνα με το άρθρο 221 του Ν.4412/2016,

του πρωτογενούς αιτήματος που καταχώρησε η Διεύθυνση Κοινωνικής Πολιτικής και η Διεύθυνση Προσχολικής Αγωγής και Δημιουργικής στο Κεντρικό Ηλεκτρονικό Μητρώο Δημοσίων Συμβάσεων, για την εκτέλεση της προμήθειας, το οποίο έλαβε Αριθμό Διαδικτυακής Ανάρτησης Μητρώου (ΑΔΑΜ): 20REQ007068895/2020-07-22,

της με αριθ. 94/2020 μελέτης της Διεύθυνσης Προγραμματισμού, Ανάπτυξης, Πληροφορικής & Διαφάνειας για την προμήθεια με τίτλο «Προμήθεια και τοποθέτηση εξοπλισμού για τη λειτουργία του Πνευματικού Κέντρου “Χρήστος Μπέκας”»,

του με αριθ. πρωτ. 20688/22-07-2020 τεκμηριωμένου αιτήματος του διατάκτη για την έγκριση της δαπάνης και τη διάθεση της πίστωσης,

του προϋπολογισμού του Δήμου έτους 2020 και συγκεκριμένα τον Κ.Α.Ε. 15-7135.014,

της με α/α Β-571/25018/31-08-2020 (ΑΔΑ:ΨΚΝΓΩ1Χ-64Φ), απόφασης ανάληψης υποχρέωσης με την οποία εγκρίθηκε και δεσμεύτηκε οι πίστωση στον προϋπολογισμό του Δήμου έτους 2020,

της έγκρισης του πρωτογενούς αιτήματος το οποίο έλαβε Αριθμό Διαδικτυακής Ανάρτησης Μητρώου 20REQ007241581/2020-08-31,

της με αριθ. ....../.....-.....-2020 (ΑΔΑ: .....-.....) απόφασης της Οικονομικής Επιτροπής για την έγκριση της διενέργειας του διαγωνισμού και των όρων διακήρυξης αυτού.

### 1.5 Προθεσμία παραλαβής προσφορών και διενέργεια διαγωνισμού

Η διαδικασία θα διενεργηθεί με χρήση της πλατφόρμας του Εθνικού Συστήματος Ηλεκτρονικών Δημοσίων Συμβάσεων (Ε.Σ.Η.Δ.Η.Σ.), μέσω της Διαδικτυακής πύλης [www.promitheus.gov.gr](http://www.promitheus.gov.gr) του ως άνω συστήματος, στις κάτωθι ημερομηνίες:

ΔΙΑΔΙΚΤΥΑΚΟΣ ΤΟΠΟΣ ΥΠΟΒΟΛΗΣ ΠΡΟΣΦΟΡΑΣ	ΗΜΕΡΟΜΗΝΙΑ & ΩΡΑ ΑΝΑΡΤΗΣΗΣ ΤΗΣ ΔΙΑΚΗΡΥΞΗΣ ΣΤΗ ΔΙΑΔΙΚΤΥΑΚΗ ΠΥΛΗ ΤΟΥ ΕΣΗΔΗΣ	ΗΜΕΡΟΜΗΝΙΑ & ΩΡΑ ΕΝΑΡΞΗΣ ΥΠΟΒΟΛΗΣ ΠΡΟΣΦΟΡΩΝ	ΚΑΤΑΛΗΚΤΙΚΗ ΗΜΕΡΟΜΗΝΙΑ & ΩΡΑ ΥΠΟΒΟΛΗΣ ΠΡΟΣΦΟΡΩΝ
Διαδικτυακή πύλη ΕΣΗΔΗΣ <a href="http://www.promitheus.gov.gr">www.promitheus.gov.gr</a>	.....-.....-2020 10:00	.....-.....-2020 11:00	.....-.....-2020 11:00

### 1.6 Δημοσιότητα

#### A. Δημοσίευση στην Επίσημη Εφημερίδα της Ευρωπαϊκής Ένωσης

Προκήρυξη της παρούσας σύμβασης απεστάλη με ηλεκτρονικά μέσα για δημοσίευση στις ...../...../2020 στην Υπηρεσία Εκδόσεων της Ευρωπαϊκής Ένωσης.

**Β. Δημοσίευση σε εθνικό επίπεδο**

Η προκήρυξη και το πλήρες κείμενο της παρούσας Διακήρυξης καταχωρήθηκαν στο Κεντρικό Ηλεκτρονικό Μητρώο Δημοσίων Συμβάσεων (ΚΗΜΔΗΣ).

Το πλήρες κείμενο της παρούσας Διακήρυξης καταχωρήθηκε ακόμη και στη διαδικτυακή πύλη του Ε.Σ.Η.ΔΗ.Σ.: <http://www.promitheus.gov.gr>, όπου η σχετική ηλεκτρονική διαδικασία σύναψης σύμβασης στην πλατφόρμα ΕΣΗΔΗΣ έλαβε Συστημικό Αύξοντα Αριθμό: .....

Περίληψη της παρούσας Διακήρυξης θα δημοσιευθεί και στον Ελληνικό Τύπο, σύμφωνα με το άρθρο 66 του Ν. 4412/2016, και πιο συγκεκριμένα:

- Στην εβδομαδιαία περιφερειακή εφημερίδα «.....» &
- Στην ημερήσια εφημερίδα «.....».

Η περίληψη της παρούσας Διακήρυξης όπως προβλέπεται στην περίπτωση 16 της παραγράφου 4 του άρθρου 2 του Ν. 3861/2010, αναρτήθηκε στο διαδίκτυο, στον ιστότοπο <http://et.diavgeia.gov.gr/> (ΠΡΟΓΡΑΜΜΑ ΔΙΑΥΓΕΙΑ).

Η Διακήρυξη θα καταχωρηθεί στο διαδίκτυο, στην ιστοσελίδα του Δήμου, στη διεύθυνση (URL): [www.spata-artemis.gr](http://www.spata-artemis.gr) στην διαδρομή: Διαγωνισμοί ► Προμήθειες ΟΤΑ ► Ανοικτοί ► 2020.

**Γ. Έξοδα δημοσιεύσεων**

Η δαπάνη των δημοσιεύσεων στον Ελληνικό Τύπο βαρύνει τον ανάδοχο και εισπράττονται κατά την υπογραφή της σύμβασης.

**1.7 Αρχές εφαρμοζόμενες στη διαδικασία σύναψης**

Οι οικονομικοί φορείς δεσμεύονται ότι:

α) τηρούν και θα εξακολουθήσουν να τηρούν κατά την εκτέλεση της σύμβασης, εφόσον επιλεγούν, τις υποχρεώσεις τους που απορρέουν από τις διατάξεις της περιβαλλοντικής, κοινωνικοασφαλιστικής και εργατικής νομοθεσίας, που έχουν θεσπιστεί με το δίκαιο της Ένωσης, το εθνικό δίκαιο, συλλογικές συμβάσεις ή διεθνείς διατάξεις περιβαλλοντικού, κοινωνικού και εργατικού δικαίου, οι οποίες απαριθμούνται στο Παράρτημα Χ του Προσαρτήματος Α του ν. 4412/2016. Η τήρηση των εν λόγω υποχρεώσεων ελέγχεται και βεβαιώνεται από τα όργανα που επιβλέπουν την εκτέλεση των δημοσίων συμβάσεων και τις αρμόδιες δημόσιες αρχές και υπηρεσίες που ενεργούν εντός των ορίων της ευθύνης και της αρμοδιότητάς τους,

β) δεν θα ενεργήσουν αθέμιτα, παράνομα ή καταχρηστικά καθ'όλη τη διάρκεια της διαδικασίας ανάθεσης, αλλά και κατά το στάδιο εκτέλεσης της σύμβασης, εφόσον επιλεγούν,

γ) λαμβάνουν τα κατάλληλα μέτρα για να διαφυλάξουν την εμπιστευτικότητα των πληροφοριών που έχουν χαρακτηριστεί ως τέτοιες.

## 2. ΓΕΝΙΚΟΙ ΚΑΙ ΕΙΔΙΚΟΙ ΟΡΟΙ ΣΥΜΜΕΤΟΧΗΣ

### 2.1 Γενικές Πληροφορίες

#### 2.1.1 Έγγραφα της σύμβασης

Τα έγγραφα της παρούσας διαδικασίας σύναψης είναι τα ακόλουθα:

- η με αριθ. ....../..... Προκήρυξη της Σύμβασης, όπως αυτή έχει δημοσιευτεί στην Επίσημη Εφημερίδα της Ευρωπαϊκής Ένωσης
- η παρούσα Διακήρυξη
- τα συνημμένα στην διακήρυξη παραρτήματα
- το Ευρωπαϊκό Ενιαίο Έγγραφο Σύμβασης [ΕΕΕΣ]
- οι συμπληρωματικές πληροφορίες που τυχόν παρέχονται στο πλαίσιο της διαδικασίας, ιδίως σχετικά με τις προδιαγραφές και τα σχετικά δικαιολογητικά.

#### 2.1.2 Επικοινωνία - Πρόσβαση στα έγγραφα της Σύμβασης

Όλες οι επικοινωνίες σε σχέση με τα βασικά στοιχεία της διαδικασίας σύναψης της σύμβασης, καθώς και όλες οι ανταλλαγές πληροφοριών, ιδίως η ηλεκτρονική υποβολή, εκτελούνται με τη χρήση της πλατφόρμας του Εθνικού Συστήματος Ηλεκτρονικών Δημοσίων Συμβάσεων (ΕΣΗΔΗΣ), η οποία είναι προσβάσιμη μέσω της Διαδικτυακής πύλης [www.promitheus.gov.gr](http://www.promitheus.gov.gr).

#### 2.1.3 Παροχή Διευκρινίσεων

Τα σχετικά αιτήματα παροχής διευκρινίσεων υποβάλλονται ηλεκτρονικά, το αργότερο δέκα (10) ημέρες πριν την καταληκτική ημερομηνία υποβολής προσφορών και απαντώνται αντίστοιχα, στο πλαίσιο της παρούσας, με ηλεκτρονική διαδικασία στην πλατφόρμα του ΕΣΗΔΗΣ και στο χώρο του διαγωνισμού μέσω της λειτουργικότητας «Επικοινωνία», η οποία είναι προσβάσιμη μέσω της διαδικτυακής πύλης [www.promitheus.gov.gr](http://www.promitheus.gov.gr). Αιτήματα παροχής συμπληρωματικών πληροφοριών – διευκρινίσεων υποβάλλονται από εγγεγραμμένους στο σύστημα οικονομικούς φορείς, δηλαδή από εκείνους που διαθέτουν σχετικά διαπιστευτήρια που τους έχουν χορηγηθεί (όνομα χρήστη και κωδικό πρόσβασης) και απαραίτητα το ηλεκτρονικό αρχείο με το κείμενο των ερωτημάτων είναι ηλεκτρονικά υπογεγραμμένο. Αιτήματα παροχής διευκρινίσεων που υποβάλλονται είτε με άλλο τρόπο είτε το ηλεκτρονικό αρχείο που τα συνοδεύει δεν είναι ηλεκτρονικά υπογεγραμμένο, δεν εξετάζονται.

Η αναθέτουσα αρχή μπορεί να παρατείνει την προθεσμία παραλαβής των προσφορών, ούτως ώστε όλοι οι ενδιαφερόμενοι οικονομικοί φορείς να μπορούν να λάβουν γνώση όλων των αναγκαίων πληροφοριών για την κατάρτιση των προσφορών στις ακόλουθες περιπτώσεις:

α) όταν, για οποιονδήποτε λόγο, πρόσθετες πληροφορίες, αν και ζητήθηκαν από τον οικονομικό φορέα έγκαιρα δεν έχουν παρασχεθεί το αργότερο έξι (6) ημέρες πριν από την προθεσμία που ορίζεται για την παραλαβή των προσφορών.

β) όταν τα έγγραφα της σύμβασης υφίστανται σημαντικές αλλαγές.

Η διάρκεια της παράτασης θα είναι ανάλογη με τη σπουδαιότητα των πληροφοριών που ζητήθηκαν ή των αλλαγών.

Όταν οι πρόσθετες πληροφορίες δεν έχουν ζητηθεί έγκαιρα ή δεν έχουν σημασία για την προετοιμασία κατάλληλων προσφορών, δεν απαιτείται παράταση των προθεσμιών.

#### 2.1.4 Γλώσσα

Τα έγγραφα της σύμβασης έχουν συνταχθεί στην ελληνική γλώσσα.

Τυχόν ενστάσεις ή προδικαστικές προσφυγές υποβάλλονται στην ελληνική γλώσσα.

Οι προσφορές και τα περιλαμβανόμενα σε αυτές στοιχεία συντάσσονται στην ελληνική γλώσσα ή συνοδεύονται από επίσημη μετάφρασή τους στην ελληνική γλώσσα. Στα αλλοδαπά δημόσια έγγραφα και

δικαιολογητικά εφαρμόζεται η Συνθήκη της Χάγης της 5ης.10.1961, που κυρώθηκε με το ν. 1497/1984 (Α'188). Ειδικά, τα αλλοδαπά ιδιωτικά έγγραφα συνοδεύονται από μετάφρασή τους στην ελληνική γλώσσα επικυρωμένη είτε από πρόσωπο αρμόδιο κατά τις διατάξεις της εθνικής νομοθεσίας είτε από πρόσωπο κατά νόμο αρμόδιο της χώρας στην οποία έχει συνταχθεί το έγγραφο.

Τα **αποδεικτικά έγγραφα** συντάσσονται στην ελληνική γλώσσα ή συνοδεύονται από επίσημη μετάφρασή τους στην ελληνική γλώσσα. Στα αλλοδαπά δημόσια έγγραφα και δικαιολογητικά εφαρμόζεται η Συνθήκη της Χάγης της 5.10.1961, που κυρώθηκε με το ν. 1497/1984 (Α'188). Ειδικά, τα αλλοδαπά ιδιωτικά έγγραφα συνοδεύονται από μετάφρασή τους στην ελληνική γλώσσα επικυρωμένη είτε από πρόσωπο αρμόδιο κατά τις διατάξεις της εθνικής νομοθεσίας είτε από πρόσωπο κατά νόμο αρμόδιο της χώρας στην οποία έχει συνταχθεί το έγγραφο.

Ενημερωτικά και τεχνικά φυλλάδια και άλλα έντυπα -εταιρικά ή μη- με ειδικό τεχνικό περιεχόμενο μπορούν να υποβάλλονται στην αγγλική γλώσσα, χωρίς να συνοδεύονται από μετάφραση στην ελληνική.

Κάθε μορφής επικοινωνία με την αναθέτουσα αρχή, καθώς και μεταξύ αυτής και του αναδόχου, θα γίνονται υποχρεωτικά στην ελληνική γλώσσα.

### 2.1.5 Εγγυήσεις

Οι εγγυητικές επιστολές των παραγράφων 2.2.2 και 4.1. εκδίδονται από πιστωτικά ή χρηματοδοτικά ιδρύματα ή ασφαλιστικές επιχειρήσεις κατά την έννοια των περιπτώσεων β' και γ' της παρ.1 του άρθρου 14 του Ν.4364/2016 που λειτουργούν νόμιμα στα κράτη - μέλη της Ένωσης ή του Ευρωπαϊκού Οικονομικού Χώρου ή στα κράτη-μέρη της ΣΔΣ και έχουν, σύμφωνα με τις ισχύουσες διατάξεις, το δικαίωμα αυτό. Μπορούν, επίσης, να εκδίδονται από το Ε.Τ.Α.Α. - Τ.Σ.Μ.Ε.Δ.Ε. ή να παρέχονται με γραμμάτιο του Ταμείου Παρακαταθηκών και Δανείων με παρακατάθεση σε αυτό του αντίστοιχου χρηματικού ποσού. Αν συσταθεί παρακαταθήκη με γραμμάτιο παρακατάθεσης χρεογράφων στο Ταμείο Παρακαταθηκών και Δανείων, τα τοκομερίδια ή μερίσματα που λήγουν κατά τη διάρκεια της εγγύησης επιστρέφονται μετά τη λήξη τους στον υπέρ ου η εγγύηση οικονομικό φορέα.

Οι εγγυητικές επιστολές εκδίδονται κατ' επιλογή των οικονομικών φορέων από έναν ή περισσότερους εκδότες της παραπάνω παραγράφου.

Οι εγγυήσεις αυτές περιλαμβάνουν κατ' ελάχιστον τα ακόλουθα στοιχεία: α) την ημερομηνία έκδοσης, β) τον εκδότη, γ) την αναθέτουσα αρχή προς την οποία απευθύνονται, δ) τον αριθμό της εγγύησης, ε) το ποσό που καλύπτει η εγγύηση, στ) την πλήρη επωνυμία, τον Α.Φ.Μ. και τη διεύθυνση του οικονομικού φορέα υπέρ του οποίου εκδίδεται η εγγύηση (στην περίπτωση ένωσης αναγράφονται όλα τα παραπάνω για κάθε μέλος της ένωσης), ζ) τους όρους ότι: αα) η εγγύηση παρέχεται ανέκκλητα και ανεπιφύλακτα, ο δε εκδότης παραιτείται του δικαιώματος της διαιρέσεως και της διζήσεως, και ββ) ότι σε περίπτωση κατάρτησης αυτής, το ποσό της κατάρτησης υπόκειται στο εκάστοτε ισχύον τέλος χαρτοσήμου, η) τα στοιχεία της σχετικής διακήρυξης και την καταληκτική ημερομηνία υποβολής προσφορών του διαγωνισμού, θ) την ημερομηνία λήξης ή τον χρόνο ισχύος της εγγύησης, ι) την ανάληψη υποχρέωσης από τον εκδότη της εγγύησης να καταβάλει το ποσό της εγγύησης ολικά ή μερικά εντός πέντε (5) ημερών μετά από απλή έγγραφη ειδοποίηση εκείνου προς τον οποίο απευθύνεται και ια) στην περίπτωση των εγγυήσεων καλής εκτέλεσης και προκαταβολής, τον αριθμό και τον τίτλο της σχετικής σύμβασης.

Η αναθέτουσα αρχή επικοινωνεί με τους εκδότες των εγγυητικών επιστολών προκειμένου να διαπιστώσει την εγκυρότητά τους.

## 2.2 Δικαίωμα Συμμετοχής - Κριτήρια Ποιοτικής Επιλογής

### 2.2.1 Δικαίωμα συμμετοχής

1. Δικαίωμα συμμετοχής στη διαδικασία σύναψης της παρούσας σύμβασης έχουν φυσικά ή νομικά πρόσωπα και, σε περίπτωση ενώσεων οικονομικών φορέων, τα μέλη αυτών, που είναι εγκατεστημένα σε:

α) κράτος-μέλος της Ένωσης,

β) κράτος-μέλος του Ευρωπαϊκού Οικονομικού Χώρου (Ε.Ο.Χ.),



γ) τρίτες χώρες που έχουν υπογράψει και κυρώσει τη ΣΔΣ, στο βαθμό που η υπό ανάθεση δημόσια σύμβαση καλύπτεται από τα Παραρτήματα 1, 2, 4 και 5 και τις γενικές σημειώσεις του σχετικού με την Ένωση Προσαρτήματος Ι της ως άνω Συμφωνίας, καθώς και

δ) σε τρίτες χώρες που δεν εμπίπτουν στην περίπτωση γ' της παρούσας παραγράφου και έχουν συνάψει διμερείς ή πολυμερείς συμφωνίες με την Ένωση σε θέματα διαδικασιών ανάθεσης δημοσίων συμβάσεων.

2. Οι ενώσεις οικονομικών φορέων, συμπεριλαμβανομένων και των προσωρινών συμπράξεων, δεν απαιτείται να περιβληθούν συγκεκριμένη νομική μορφή για την υποβολή προσφοράς.

3. Στις περιπτώσεις υποβολής προσφοράς από ένωση οικονομικών φορέων, όλα τα μέλη της ευθύνονται έναντι της αναθέτουσας αρχής αλληλέγγυα και εις ολόκληρον.

### 2.2.2 Εγγύηση συμμετοχής

**2.2.2.1.** Για την έγκυρη συμμετοχή στη διαδικασία σύναψης της παρούσας σύμβασης, κατατίθεται από τους συμμετέχοντες οικονομικούς φορείς (προσφέροντες), εγγυητική επιστολή συμμετοχής, ποσού **πέντε χιλιάδων τετρακοσίων ενός ευρώ και εξήντα οκτώ λεπτών (5.401,68 €)** που καλύπτει το 2% της εκτιμώμενης αξίας σύμβασης εκτός Φ.Π.Α.

Στην περίπτωση ένωσης οικονομικών φορέων, η εγγύηση συμμετοχής περιλαμβάνει και τον όρο ότι η εγγύηση καλύπτει τις υποχρεώσεις όλων των οικονομικών φορέων που συμμετέχουν στην ένωση.

Η εγγύηση συμμετοχής πρέπει να ισχύει τουλάχιστον για τριάντα (30) ημέρες μετά τη λήξη του χρόνου ισχύος της προσφοράς του άρθρου 2.4.5 της παρούσας, άλλως η προσφορά απορρίπτεται. Η αναθέτουσα αρχή μπορεί, πριν τη λήξη της προσφοράς, να ζητά από τον προσφέροντα να παρατείνει, πριν τη λήξη τους, τη διάρκεια ισχύος της προσφοράς και της εγγύησης συμμετοχής.

**2.2.2.2.** Η εγγύηση συμμετοχής επιστρέφεται στον ανάδοχο με την προσκόμιση της εγγύησης καλής εκτέλεσης.

Η εγγύηση συμμετοχής επιστρέφεται στους λοιπούς προσφέροντες μετά:

αα) την άπρακτη πάροδο της προθεσμίας άσκησης ενδικοφανούς προσφυγής ή την έκδοση απόφασης επί ασκηθείσας προσφυγής κατά της απόφασης κατακύρωσης και

ββ) την άπρακτη πάροδο της προθεσμίας άσκησης ένδικων βοηθημάτων προσωρινής δικαστικής Προστασίας ή την έκδοση απόφασης επ' αυτών, και

γγ) την ολοκλήρωση του προσυμβατικού ελέγχου από το Ελεγκτικό Συνέδριο, σύμφωνα με το άρθρα 35 και 36 του ν. 4129/2013 (Α' 52), εφόσον απαιτείται.

Για τα προηγούμενα στάδια της κατακύρωσης η εγγύηση συμμετοχής επιστρέφεται στους συμμετέχοντες στις κάτωθι περιπτώσεις : α) λήξης του χρόνου ισχύος της προσφοράς και μη ανανέωσης αυτής και β) απόρριψης της προσφοράς τους και εφόσον δεν έχει ασκηθεί ενδικοφανής προσφυγή ή ένδικο βοήθημα ή έχει εκπνεύσει άπρακτη η προθεσμία άσκησης ενδικοφανούς προσφυγής ή ένδικων βοηθημάτων ή έχει λάβει χώρα παραίτηση από το δικαίωμα άσκησης αυτών ή αυτά έχουν απορριφθεί αμετακλήτως.

**2.2.2.3.** Η εγγύηση συμμετοχής καταπίπτει, αν ο προσφέρων αποσύρει την προσφορά του κατά τη διάρκεια ισχύος αυτής, παρέχει ψευδή στοιχεία ή πληροφορίες που αναφέρονται στα άρθρα 2.2.3 έως 2.2.8, δεν προσκομίσει εγκαίρως τα προβλεπόμενα από την παρούσα δικαιολογητικά ή δεν προσέλθει εγκαίρως για υπογραφή της σύμβασης.

### 2.2.3 Λόγοι αποκλεισμού

Αποκλείεται από τη συμμετοχή στην παρούσα διαδικασία σύναψης σύμβασης (διαγωνισμό) οικονομικός φορέας, εφόσον συντρέχει στο πρόσωπό του (εάν πρόκειται για μεμονωμένο φυσικό ή νομικό πρόσωπο) ή σε ένα από τα μέλη του (εάν πρόκειται για ένωση οικονομικών φορέων) ένας ή περισσότεροι από τους ακόλουθους λόγους:

**2.2.3.1.** Όταν υπάρχει σε βάρος του αμετάκλητη καταδικαστική απόφαση για έναν από τους ακόλουθους λόγους:

α) συμμετοχή σε εγκληματική οργάνωση, όπως αυτή ορίζεται στο άρθρο 2 της απόφασης-πλαίσιο 2008/841/ΔΕΥ του Συμβουλίου της 24ης Οκτωβρίου 2008, για την καταπολέμηση του οργανωμένου εγκλήματος (ΕΕ L 300 της 11.11.2008 σ.42),

β) δωροδοκία, όπως ορίζεται στο άρθρο 3 της σύμβασης περί της καταπολέμησης της διαφθοράς στην οποία ενέχονται υπάλληλοι των Ευρωπαϊκών Κοινοτήτων ή των κρατών-μελών της Ένωσης (ΕΕ C 195 της 25.6.1997, σ. 1) και στην παράγραφο 1 του άρθρου 2 της απόφασης-πλαίσιο 2003/568/ΔΕΥ του Συμβουλίου της 22ας Ιουλίου 2003, για την καταπολέμηση της δωροδοκίας στον ιδιωτικό τομέα (ΕΕ L 192 της 31.7.2003, σ. 54), καθώς και όπως ορίζεται στην κείμενη νομοθεσία ή στο εθνικό δίκαιο του οικονομικού φορέα,

γ) απάτη, κατά την έννοια του άρθρου 1 της σύμβασης σχετικά με την προστασία των οικονομικών συμφερόντων των Ευρωπαϊκών Κοινοτήτων (ΕΕ C 316 της 27.11.1995, σ. 48), η οποία κυρώθηκε με το ν. 2803/2000 (Α' 48),

δ) τρομοκρατικά εγκλήματα ή εγκλήματα συνδεδεμένα με τρομοκρατικές δραστηριότητες, όπως ορίζονται, αντιστοίχως, στα άρθρα 1 και 3 της απόφασης-πλαίσιο 2002/475/ΔΕΥ του Συμβουλίου της 13ης Ιουνίου 2002, για την καταπολέμηση της τρομοκρατίας (ΕΕ L 164 της 22.6.2002, σ. 3) ή ηθική αυτουργία ή συνέργεια ή απόπειρα διάπραξης εγκλήματος, όπως ορίζονται στο άρθρο 4 αυτής,

ε) νομιμοποίηση εσόδων από παράνομες δραστηριότητες ή χρηματοδότηση της τρομοκρατίας, όπως αυτές ορίζονται στο άρθρο 1 της Οδηγίας 2005/60/ΕΚ του Ευρωπαϊκού Κοινοβουλίου και του Συμβουλίου της 26ης Οκτωβρίου 2005, σχετικά με την πρόληψη της χρησιμοποίησης του χρηματοπιστωτικού συστήματος για τη νομιμοποίηση εσόδων από παράνομες δραστηριότητες και τη χρηματοδότηση της τρομοκρατίας (ΕΕ L 309 της 25.11.2005, σ. 15), η οποία ενσωματώθηκε στην εθνική νομοθεσία με το ν. 3691/2008 (Α' 166),

στ) παιδική εργασία και άλλες μορφές εμπορίας ανθρώπων, όπως ορίζονται στο άρθρο 2 της Οδηγίας 2011/36/ΕΕ του Ευρωπαϊκού Κοινοβουλίου και του Συμβουλίου της 5ης Απριλίου 2011, για την πρόληψη και την καταπολέμηση της εμπορίας ανθρώπων και για την προστασία των θυμάτων της, καθώς και για την αντικατάσταση της απόφασης-πλαίσιο 2002/629/ΔΕΥ του Συμβουλίου (ΕΕ L 101 της 15.4.2011, σ. 1), η οποία ενσωματώθηκε στην εθνική νομοθεσία με το ν. 4198/2013 (Α' 215).

Ο οικονομικός φορέας αποκλείεται, επίσης, όταν το πρόσωπο εις βάρος του οποίου εκδόθηκε τελεσίδικη αμετάκλητη καταδικαστική απόφαση είναι μέλος του διοικητικού, διευθυντικού ή εποπτικού οργάνου του ή έχει εξουσία εκπροσώπησης, λήψης αποφάσεων ή ελέγχου σε αυτό.

Στις περιπτώσεις εταιρειών περιορισμένης ευθύνης (Ε.Π.Ε.) και προσωπικών εταιρειών (Ο.Ε. και Ε.Ε.) και ΙΚΕ ιδιωτικών κεφαλαιουχικών εταιρειών, η υποχρέωση του προηγούμενου εδαφίου αφορά κατ' ελάχιστον στους διαχειριστές.

Στις περιπτώσεις ανωνύμων εταιρειών (Α.Ε.), η υποχρέωση του προηγούμενου εδαφίου αφορά κατ' ελάχιστον στον Διευθύνοντα Σύμβουλο, καθώς και σε όλα τα μέλη του Διοικητικού Συμβουλίου.

Στις περιπτώσεις Συνεταιρισμών, η υποχρέωση του προηγούμενου εδαφίου αφορά στα μέλη του Διοικητικού Συμβουλίου.

Σε όλες τις υπόλοιπες περιπτώσεις νομικών προσώπων, η υποχρέωση των προηγούμενων εδαφίων αφορά στους νόμιμους εκπροσώπους τους.

**Εάν στις ως άνω περιπτώσεις (α) έως (στ) η κατά τα ανωτέρω, περίοδος αποκλεισμού δεν έχει καθοριστεί με αμετάκλητη απόφαση, αυτή ανέρχεται σε πέντε (5) έτη από την ημερομηνία της καταδίκης με αμετάκλητη απόφαση.**

**2.2.3.2.** Στις ακόλουθες περιπτώσεις :

α) όταν ο οικονομικός φορέας έχει αθετήσει τις υποχρεώσεις του όσον αφορά στην καταβολή φόρων ή εισφορών κοινωνικής ασφάλισης και αυτό έχει διαπιστωθεί από δικαστική ή διοικητική απόφαση με τελεσίδικη και δεσμευτική ισχύ, σύμφωνα με διατάξεις της χώρας όπου είναι εγκατεστημένος ή την εθνική νομοθεσία ή/και

β) όταν η αναθέτουσα αρχή μπορεί να αποδείξει με τα κατάλληλα μέσα ότι ο οικονομικός φορέας έχει αθετήσει τις υποχρεώσεις του όσον αφορά την καταβολή φόρων ή εισφορών κοινωνικής ασφάλισης.

Αν ο οικονομικός φορέας είναι Έλληνας πολίτης ή έχει την εγκατάστασή του στην Ελλάδα, οι υποχρεώσεις του που αφορούν τις εισφορές κοινωνικής ασφάλισης καλύπτουν τόσο την κύρια όσο και την επικουρική ασφάλιση.

Δεν αποκλείεται ο οικονομικός φορέας, όταν έχει εκπληρώσει τις υποχρεώσεις του είτε καταβάλλοντας τους φόρους ή τις εισφορές κοινωνικής ασφάλισης που οφείλει, συμπεριλαμβανομένων, κατά περίπτωση, των δεδουλευμένων τόκων ή των προστίμων είτε υπαγόμενος σε δεσμευτικό διακανονισμό για την καταβολή τους.

ή/και

γ) η Αναθέτουσα Αρχή γνωρίζει ή μπορεί να αποδείξει με τα κατάλληλα μέσα ότι έχουν επιβληθεί σε βάρος του οικονομικού φορέα, μέσα σε χρονικό διάστημα δύο (2) ετών πριν από την ημερομηνία λήξης της προθεσμίας υποβολής προσφοράς: αα) τρεις (3) πράξεις επιβολής προστίμου από τα αρμόδια ελεγκτικά όργανα του Σώματος Επιθεώρησης Εργασίας για παραβάσεις της εργατικής νομοθεσίας που χαρακτηρίζονται, σύμφωνα με την υπουργική απόφαση 2063/Δ1632/2011 (Β' 266), όπως εκάστοτε ισχύει, ως «υψηλής» ή «πολύ υψηλής» σοβαρότητας, οι οποίες προκύπτουν αθροιστικά από τρεις (3) διενεργηθέντες ελέγχους, ή ββ) δύο (2) πράξεις επιβολής προστίμου από τα αρμόδια ελεγκτικά όργανα του Σώματος Επιθεώρησης Εργασίας για παραβάσεις της εργατικής νομοθεσίας που αφορούν την αδήλωτη εργασία, οι οποίες προκύπτουν αθροιστικά από δύο (2) διενεργηθέντες ελέγχους. Οι υπό αα' και ββ' κυρώσεις πρέπει να έχουν αποκτήσει τελεσίδικη και δεσμευτική ισχύ.

**2.2.3.3** α) Κατ' εξαίρεση, δεν αποκλείονται για τους λόγους των ανωτέρω παραγράφων, εφόσον συντρέχουν λόγοι δημόσιας υγείας.

β) Κατ' εξαίρεση, επίσης, ο προσφέρων δεν αποκλείεται, όταν ο αποκλεισμός, σύμφωνα με την παράγραφο 2.2.3.2, θα ήταν σαφώς δυσανάλογος, ιδίως όταν μόνο μικρά ποσά των φόρων ή των εισφορών κοινωνικής ασφάλισης δεν έχουν καταβληθεί ή όταν ο οικονομικός φορέας ενημερώθηκε σχετικά με το ακριβές ποσό που οφείλεται λόγω αθέτησης των υποχρεώσεών του όσον αφορά στην καταβολή φόρων ή εισφορών κοινωνικής ασφάλισης σε χρόνο κατά τον οποίο δεν είχε τη δυνατότητα να λάβει μέτρα, σύμφωνα με το τελευταίο εδάφιο της παρ. 2 του άρθρου 73 ν. 4412/2016, πριν από την εκπνοή της προθεσμίας της προθεσμίας υποβολής προσφοράς.

**2.2.3.4.** Αποκλείεται από τη συμμετοχή στη διαδικασία σύναψης της παρούσας σύμβασης, οικονομικός φορέας σε οποιαδήποτε από τις ακόλουθες καταστάσεις:

(α) εάν έχει αθετήσει τις υποχρεώσεις που προβλέπονται στην παρ. 2 του άρθρου 18 του ν. 4412/2016,

(β) εάν τελεί υπό πτώχευση ή έχει υπαχθεί σε διαδικασία εξυγίανσης ή ειδικής **εκκαθάρισης** ή τελεί υπό αναγκαστική διαχείριση από εκκαθαριστή ή από το δικαστήριο ή έχει υπαχθεί σε διαδικασία πτωχευτικού συμβιβασμού ή έχει αναστείλει τις επιχειρηματικές του δραστηριότητες ή εάν βρίσκεται σε οποιαδήποτε ανάλογη κατάσταση προκύπτουσα από παρόμοια διαδικασία, προβλεπόμενη σε εθνικές διατάξεις νόμου. Η αναθέτουσα αρχή μπορεί να μην αποκλείει έναν οικονομικό φορέα ο οποίος βρίσκεται σε μία εκ των καταστάσεων που αναφέρονται στην περίπτωση αυτή, υπό την προϋπόθεση ότι αποδεικνύει ότι ο εν λόγω φορέας είναι σε θέση να εκτελέσει τη σύμβαση, λαμβάνοντας υπόψη τις ισχύουσες διατάξεις και τα μέτρα για τη συνέχιση της επιχειρηματικής του λειτουργίας,

(γ) υπάρχουν επαρκώς εύλογες ενδείξεις που οδηγούν στο συμπέρασμα ότι ο οικονομικός φορέας συνήψε συμφωνίες με άλλους οικονομικούς φορείς με στόχο τη στρέβλωση του ανταγωνισμού,

(δ) εάν μία κατάσταση σύγκρουσης συμφερόντων κατά την έννοια του άρθρου 24 του ν. 4412/2016 δεν μπορεί να θεραπευθεί αποτελεσματικά με άλλα, λιγότερο παρεμβατικά, μέσα,

(ε) εάν μία κατάσταση στρέβλωσης του ανταγωνισμού από την πρότερη συμμετοχή του οικονομικού φορέα κατά την προετοιμασία της διαδικασίας σύναψης σύμβασης, κατά τα οριζόμενα στο άρθρο 48 του ν. 4412/2016, δεν μπορεί να θεραπευθεί με άλλα, λιγότερο παρεμβατικά, μέσα,

(στ) εάν έχει επιδείξει σοβαρή ή επαναλαμβανόμενη πλημμέλεια κατά την εκτέλεση ουσιώδους απαίτησης στο πλαίσιο προηγούμενης δημόσιας σύμβασης, προηγούμενης σύμβασης με αναθέτοντα φορέα ή προηγούμενης σύμβασης παραχώρησης που είχε ως αποτέλεσμα την πρόωρη καταγγελία της προηγούμενης σύμβασης, αποζημιώσεις ή άλλες παρόμοιες κυρώσεις,

(ζ) εάν έχει κριθεί ένοχος σοβαρών ψευδών δηλώσεων κατά την παροχή των πληροφοριών που απαιτούνται για την εξακρίβωση της απουσίας των λόγων αποκλεισμού ή την πλήρωση των κριτηρίων επιλογής, έχει αποκρύψει τις πληροφορίες αυτές ή δεν είναι σε θέση να προσκομίσει τα δικαιολογητικά που απαιτούνται κατ' εφαρμογή του άρθρου 2.2.9.2 της παρούσας,

(η) εάν επιχειρήσει να επηρεάσει με αθέμιτο τρόπο τη διαδικασία λήψης αποφάσεων της αναθέτουσας αρχής, να αποκτήσει εμπιστευτικές πληροφορίες που ενδέχεται να του αποφέρουν αθέμιτο πλεονέκτημα στη διαδικασία σύναψης σύμβασης ή να παράσχει εξ αμελείας παραπλανητικές πληροφορίες που ενδέχεται να επηρεάσουν ουσιωδώς τις αποφάσεις που αφορούν τον αποκλεισμό, την επιλογή ή την ανάθεση,

(θ) εάν έχει διαπράξει σοβαρό επαγγελματικό παράπτωμα, το οποίο θέτει εν αμφιβόλω την ακεραιότητά του, για το οποίο του επιβλήθηκε ποινή που του στερεί το δικαίωμα συμμετοχής σε διαδικασία σύναψης σύμβασης δημοσίων έργων και καταλαμβάνει τη συγκεκριμένη διαδικασία.

**Εάν στις ως άνω περιπτώσεις (α) έως (θ) η περίοδος αποκλεισμού δεν έχει καθοριστεί με αμετάκλητη απόφαση, αυτή ανέρχεται σε τρία (3) έτη από την ημερομηνία του σχετικού γεγονότος.**

Η αναθέτουσα αρχή μπορεί να μην αποκλείει έναν οικονομικό φορέα, ο οποίος βρίσκεται σε μια εκ των καταστάσεων που αναφέρονται στην περίπτωση β' της παρ. 4, υπό την προϋπόθεση ότι αποδεδειγμένα ο εν λόγω φορέας είναι σε θέση να εκτελέσει τη σύμβαση, λαμβάνοντας υπόψη τις ισχύουσες διατάξεις και τα μέτρα για τη συνέχιση της επιχειρηματικής του λειτουργίας.

**2.2.3.5.** Ο οικονομικός φορέας αποκλείεται σε οποιοδήποτε χρονικό σημείο κατά τη διάρκεια της διαδικασίας σύναψης της παρούσας σύμβασης, όταν αποδεικνύεται ότι βρίσκεται, λόγω πράξεων ή παραλείψεων του, είτε πριν είτε κατά τη διαδικασία, σε μία από τις ως άνω περιπτώσεις

**2.2.3.6.** Οικονομικός φορέας που εμπύπτει σε μια από τις καταστάσεις που αναφέρονται στις παραγράφους 2.2.3.1, 2.2.3.2. γ) και 2.2.3.4 μπορεί να προσκομίζει στοιχεία προκειμένου να αποδείξει ότι τα μέτρα που έλαβε επαρκούν για να αποδείξουν την αξιοπιστία του, παρότι συντρέχει ο σχετικός λόγος αποκλεισμού (αυτοκάθαρση). Εάν τα στοιχεία κριθούν επαρκή, ο εν λόγω οικονομικός φορέας δεν αποκλείεται από τη διαδικασία σύναψης σύμβασης. Τα μέτρα που λαμβάνονται από τους οικονομικούς φορείς αξιολογούνται σε συνάρτηση με τη σοβαρότητα και τις ιδιαίτερες περιστάσεις του ποινικού αδικήματος ή του παραπτώματος. Αν τα μέτρα κριθούν ανεπαρκή, γνωστοποιείται στον οικονομικό φορέα το σκεπτικό της απόφασης αυτής. Οικονομικός φορέας που έχει αποκλειστεί, σύμφωνα με τις κείμενες διατάξεις, με τελεσίδικη απόφαση, σε εθνικό επίπεδο, από τη συμμετοχή σε διαδικασίες σύναψης σύμβασης ή ανάθεσης παραχώρησης δεν μπορεί να κάνει χρήση της ανωτέρω δυνατότητας κατά την περίοδο του αποκλεισμού που ορίζεται στην εν λόγω απόφαση.

**2.2.3.7.** Η απόφαση για την διαπίστωση της επάρκειας ή μη των επανορθωτικών μέτρων κατά την προηγούμενη παράγραφο εκδίδεται σύμφωνα με τα οριζόμενα στις παρ. 8 και 9 του άρθρου 73 του ν. 4412/2016.

**2.2.3.8.** Οικονομικός φορέας, στον οποίο έχει επιβληθεί, με την κοινή υπουργική απόφαση του άρθρου 74 του ν. 4412/2016, η ποινή του αποκλεισμού αποκλείεται αυτοδίκαια και από την παρούσα διαδικασία σύναψης της σύμβασης.

### **Κριτήρια Επιλογής**

#### **2.2.4 Καταλληλότητα άσκησης επαγγελματικής δραστηριότητας**

Οι οικονομικοί φορείς που συμμετέχουν στη διαδικασία σύναψης της παρούσας σύμβασης απαιτείται να ασκούν εμπορική ή βιομηχανική ή βιοτεχνική δραστηριότητα συναφή με το αντικείμενο της προμήθειας.

Οι οικονομικοί φορείς που είναι εγκατεστημένοι σε κράτος μέλος της Ευρωπαϊκής Ένωσης απαιτείται να είναι εγγεγραμμένοι σε ένα από τα επαγγελματικά ή εμπορικά μητρώα που τηρούνται στο κράτος εγκατάστασής τους ή να ικανοποιούν οποιαδήποτε άλλη απαίτηση ορίζεται στο Παράρτημα XI του Προσαρτήματος Α' του ν. 4412/2016.

Στην περίπτωση οικονομικών φορέων εγκατεστημένων σε κράτος μέλους του Ευρωπαϊκού Οικονομικού Χώρου (Ε.Ο.Χ) ή σε τρίτες χώρες που προσχωρήσει στη ΣΔΣ, ή σε τρίτες χώρες που δεν εμπίπτουν στην προηγούμενη περίπτωση και έχουν συνάψει διμερείς ή πολυμερείς συμφωνίες με την Ένωση σε θέματα διαδικασιών ανάθεσης δημοσίων συμβάσεων, απαιτείται να είναι εγγεγραμμένοι σε αντίστοιχα επαγγελματικά ή εμπορικά μητρώα.

Οι εγκατεστημένοι στην Ελλάδα οικονομικοί φορείς απαιτείται να είναι εγγεγραμμένοι στο Βιοτεχνικό ή Εμπορικό ή Βιομηχανικό Επιμελητήριο ή στο Μητρώο Κατασκευαστών Αμυντικού Υλικού.

### **2.2.5 Οικονομική και χρηματοοικονομική επάρκεια**

Όσον αφορά την οικονομική και χρηματοοικονομική επάρκεια για την παρούσα διαδικασία σύναψης σύμβασης, ο κύκλος εργασιών κάθε διαγωνιζόμενου κατά τα τρία τελευταία οικονομικά έτη 2017, 2018, 2019, για κάθε έτος να μην έχει χαμηλότερη επίδοση κάτω του 1.400.000,00 €, σύμφωνα με τα αναφερόμενα στη με αριθ. 94/2020 μελέτη της Δ/σης Διεύθυνσης Προγραμματισμού, Ανάπτυξης, Πληροφορικής & Διαφάνειας.

### **2.2.6 Τεχνική και επαγγελματική ικανότητα**

Όσον αφορά στην τεχνική και επαγγελματική ικανότητα για την παρούσα διαδικασία σύναψης σύμβασης, οι οικονομικοί φορείς απαιτείται να προσκομίσουν κατά την υποβολή της προσφοράς τους και επί ποινή αποκλεισμού τα αναφερόμενα στη με αριθ. 94/2020 μελέτη της Διεύθυνσης Προγραμματισμού, Ανάπτυξης, Πληροφορικής & Διαφάνειας.

### **2.2.7 Πρότυπα διασφάλισης ποιότητας και πρότυπα περιβαλλοντικής διαχείρισης**

Οι οικονομικοί φορείς για την παρούσα διαδικασία σύναψης σύμβασης οφείλουν να συμμορφώνονται και να προσκομίσουν κατά την υποβολή της προσφοράς τους και επί ποινή αποκλεισμού τα πρότυπα που αναφέρονται στη με αριθ. 94/2020 μελέτη της Διεύθυνσης Προγραμματισμού, Ανάπτυξης, Πληροφορικής & Διαφάνειας.

### **2.2.8 Στήριξη στην ικανότητα τρίτων**

Οι οικονομικοί φορείς μπορούν, όσον αφορά τα κριτήρια της τεχνικής και επαγγελματικής ικανότητας (της παραγράφου 2.2.6), να στηρίζονται στις ικανότητες άλλων φορέων, ασχέτως της νομικής φύσης των δεσμών τους με αυτούς. Στην περίπτωση αυτή, αποδεικνύουν ότι θα έχουν στη διάθεσή τους αναγκαίους πόρους, με την προσκόμιση της σχετικής δέσμευσης των φορέων στην ικανότητα των οποίων στηρίζονται.

Υπό τους ίδιους όρους οι ενώσεις οικονομικών φορέων μπορούν να στηρίζονται στις ικανότητες των συμμετεχόντων στην ένωση ή άλλων φορέων.

### **2.2.9 Κανόνες απόδειξης ποιοτικής επιλογής**

#### **2.2.9.1 Προκαταρκτική απόδειξη κατά την υποβολή προσφορών**

Προς προκαταρκτική απόδειξη ότι οι προσφέροντες οικονομικοί φορείς: α) δεν βρίσκονται σε μία από τις καταστάσεις της παραγράφου 2.2.3 και β) πληρούν τα σχετικά κριτήρια επιλογής των παραγράφων 2.2.4, 2.2.5, 2.2.6 και 2.2.7 της παρούσης, προσκομίζουν κατά την υποβολή της προσφοράς τους ως δικαιολογητικό συμμετοχής, το προβλεπόμενο από το άρθρο 79 παρ. 1 και 3 του ν. 4412/2016 Ευρωπαϊκό Ενιαίο έγγραφο Σύμβασης (ΕΕΕΣ) , σύμφωνα με το επισυναπτόμενο στην παρούσα Παράρτημα ΙΙ, το οποίο αποτελεί ενημερωμένη υπεύθυνη δήλωση, με τις συνέπειες του ν. 1599/1986.

Το ΕΕΕΣ καταρτίζεται βάσει του τυποποιημένου εντύπου του Παραρτήματος 2 του Κανονισμού (ΕΕ) 2016/7 και συμπληρώνεται από τους προσφέροντες οικονομικούς φορείς σύμφωνα με τις οδηγίες του Παραρτήματος 1 του ως άνω Κανονισμού.

Το ΕΕΕΣ μπορεί να υπογράφεται έως δέκα (10) ημέρες πριν την καταληκτική ημερομηνία υποβολής των προσφορών .

Σε όλες τις περιπτώσεις, όπου περισσότερα από ένα φυσικά πρόσωπα είναι μέλη του διοικητικού, διευθυντικού ή εποπτικού οργάνου ενός οικονομικού φορέα ή έχουν εξουσία εκπροσώπησης, λήψης αποφάσεων ή ελέγχου σε αυτό, υποβάλλεται ένα Ευρωπαϊκό Ενιαίο έγγραφο Σύμβασης (ΕΕΕΣ), το οποίο είναι δυνατό να φέρει μόνο την υπογραφή του κατά περίπτωση εκπροσώπου του οικονομικού φορέα ως προκαταρκτική απόδειξη των λόγων αποκλεισμού του άρθρου 2.2.3.1 της παρούσας για το σύνολο των φυσικών προσώπων που είναι μέλη του διοικητικού, διευθυντικού ή εποπτικού οργάνου του ή έχουν εξουσία εκπροσώπησης, λήψης αποφάσεων ή ελέγχου σε αυτόν.

Ως εκπρόσωπος του οικονομικού φορέα νοείται ο νόμιμος εκπρόσωπος αυτού, όπως προκύπτει από το ισχύον καταστατικό ή το πρακτικό εκπροσώπησης του κατά το χρόνο υποβολής της προσφοράς ή το

αρμοδίως εξουσιοδοτημένο φυσικό πρόσωπο να εκπροσωπεί τον οικονομικό φορέα για διαδικασίες σύναψης συμβάσεων ή για συγκεκριμένη διαδικασία σύναψης σύμβασης.

Στην περίπτωση υποβολής προσφοράς από ένωση οικονομικών φορέων, το ΕΕΕΣ, υποβάλλεται χωριστά από κάθε μέλος της ένωσης.

### 2.2.9.2 Αποδεικτικά μέσα

**A.** Το δικαίωμα συμμετοχής των οικονομικών φορέων και οι όροι και προϋποθέσεις συμμετοχής τους, όπως ορίζονται στις παραγράφους 2.2.1 έως 2.2.8, κρίνονται κατά την υποβολή της προσφοράς, κατά την υποβολή των δικαιολογητικών της παρούσας και κατά τη σύναψη της σύμβασης στις περιπτώσεις του άρθρου 105 παρ. 3 περ. γ του ν. 4412/2016.

Στην περίπτωση που προσφέρων οικονομικός φορέας ή ένωση αυτών στηρίζεται στις ικανότητες άλλων φορέων, σύμφωνα με την παράγραφο 2.2.8. της παρούσας, οι φορείς στην ικανότητα των οποίων στηρίζεται υποχρεούνται στην υποβολή των δικαιολογητικών που αποδεικνύουν ότι δεν συντρέχουν οι λόγοι αποκλεισμού της παραγράφου 2.2.3 της παρούσας και ότι πληρούν τα σχετικά κριτήρια επιλογής κατά περίπτωση (παραγράφοι 2.2.4- 2.2.6).

Ο οικονομικός φορέας υποχρεούται να αντικαταστήσει έναν φορέα στην ικανότητα του οποίου στηρίζεται, εφόσον ο τελευταίος δεν πληροί το σχετικό κριτήριο επιλογής ή για τον οποίο συντρέχουν λόγοι αποκλεισμού των παραγράφων 2.2.3.1, 2.2.3.2 και 2.2.3.4.

Οι οικονομικοί φορείς δεν υποχρεούνται να υποβάλλουν δικαιολογητικά ή άλλα αποδεικτικά στοιχεία, αν και στο μέτρο που η αναθέτουσα αρχή έχει τη δυνατότητα να λαμβάνει τα πιστοποιητικά ή τις συναφείς πληροφορίες απευθείας μέσω πρόσβασης σε εθνική βάση δεδομένων σε οποιοδήποτε κράτος - μέλος της Ένωσης, η οποία διατίθεται δωρεάν, όπως εθνικό μητρώο συμβάσεων, εικονικό φάκελο επιχείρησης, ηλεκτρονικό σύστημα αποθήκευσης εγγράφων ή σύστημα προεπιλογής. Η δήλωση για την πρόσβαση σε εθνική βάση δεδομένων εμπεριέχεται στο Ευρωπαϊκό Ενιαίο έγγραφο Σύμβασης.

Οι οικονομικοί φορείς δεν υποχρεούνται να υποβάλουν δικαιολογητικά, όταν η αναθέτουσα αρχή που έχει αναθέσει τη σύμβαση διαθέτει ήδη τα ως άνω δικαιολογητικά και αυτά εξακολουθούν να ισχύουν.

Επισημαίνεται ότι γίνονται αποδεκτές:

- οι ένορκες βεβαιώσεις που αναφέρονται στην παρούσα Διακήρυξη, εφόσον έχουν συνταχθεί έως τρεις (3) μήνες πριν από την υποβολή τους,
- οι υπεύθυνες δηλώσεις, εφόσον έχουν συνταχθεί μετά την κοινοποίηση της πρόσκλησης για την υποβολή των δικαιολογητικών. Σημειώνεται ότι δεν απαιτείται θεώρηση του γνησίου της υπογραφής τους.

Επίσης όλα τα αποδεικτικά έγγραφα των παραγράφων Β1 έως Β8 της παρούσας διακήρυξης υποβάλλονται, σύμφωνα με τις διατάξεις του ν. 4250/2014 (Α' 94) και πιο συγκεκριμένα :

- Απλά αντίγραφα δημοσίων εγγράφων:

Γίνονται υποχρεωτικά αποδεκτά ευκρινή φωτοαντίγραφα των πρωτοτύπων ή των ακριβών αντιγράφων των δημοσίων εγγράφων, που έχουν εκδοθεί από τις υπηρεσίες και τους φορείς της περίπτωσης α' της παρ. 2 του άρθρου 1 του νόμου 4250/2014. Σημειωτέον ότι η παραπάνω ρύθμιση δεν καταλαμβάνει τα συμβολαιογραφικά έγγραφα (λ.χ. πληρεξούσια, ένορκες βεβαιώσεις κ.ο.κ.), για τα οποία συνεχίζει να υφίσταται η υποχρέωση υποβολής επικυρωμένων αντιγράφων.

- Απλά αντίγραφα αλλοδαπών δημοσίων εγγράφων:

Επίσης, γίνονται αποδεκτά ευκρινή φωτοαντίγραφα από αντίγραφα εγγράφων που έχουν εκδοθεί από αλλοδαπές αρχές, υπό την προϋπόθεση ότι αυτά είναι νομίμως επικυρωμένα από την αρμόδια αρχή της χώρας αυτής, και έχουν επικυρωθεί από δικηγόρο, σύμφωνα με τα οριζόμενα στο άρθρο 36 παρ. 2 β) του Κώδικα Δικηγόρων (Ν4194/2013). Σημειώνεται ότι δεν τίγονται και εξακολουθούν να ισχύουν, οι απαιτήσεις υποβολής δημοσίων εγγράφων με συγκεκριμένη επισημείωση (APOSTILLE), οι οποίες απορρέουν από διεθνείς συμβάσεις της χώρας (Σύμβαση της Χάγης) ή άλλες διακρατικές συμφωνίες (βλ. και σημείο 6.2.) .

- Απλά αντίγραφα ιδιωτικών εγγράφων:

Γίνονται υποχρεωτικά αποδεκτά ευκρινή φωτοαντίγραφα από αντίγραφα ιδιωτικών εγγράφων τα οποία έχουν επικυρωθεί από δικηγόρο, σύμφωνα με τα οριζόμενα στο άρθρο 36 παρ. 2 β) του Κώδικα Δικηγόρων (Ν 4194/2013), καθώς και ευκρινή φωτοαντίγραφα από τα πρωτότυπα όσων ιδιωτικών εγγράφων φέρουν θέωση από υπηρεσίες και φορείς της περίπτωσης α' της παρ. 2 του άρθρου 1 του νόμου 4250/2014.

- Πρωτότυπα έγγραφα και επικυρωμένα αντίγραφα

Γίνονται υποχρεωτικά αποδεκτά και πρωτότυπα ή νομίμως επικυρωμένα αντίγραφα των δικαιολογητικών εγγράφων, εφόσον υποβληθούν από τους διαγωνιζόμενους

**Β. 1.** Για την απόδειξη της μη συνδρομής των λόγων αποκλεισμού της παραγράφου 2.2.3 οι προσφέροντες οικονομικοί φορείς προσκομίζουν αντίστοιχα τα παρακάτω δικαιολογητικά:

**α)** για την παράγραφο 2.2.3.1 απόσπασμα του σχετικού μητρώου, όπως του ποινικού μητρώου ή, ελλείψει αυτού, ισοδύναμο έγγραφο που εκδίδεται από αρμόδια δικαστική ή διοικητική αρχή του κράτους-μέλους ή της χώρας καταγωγής ή της χώρας όπου είναι εγκατεστημένος ο οικονομικός φορέας, από το οποίο προκύπτει ότι πληρούνται αυτές οι προϋποθέσεις.

Η υποχρέωση προσκόμισης του ως άνω αποσπάσματος αφορά και στα μέλη του διοικητικού, διευθυντικού ή εποπτικού οργάνου του εν λόγω οικονομικού φορέα ή στα πρόσωπα που έχουν εξουσία εκπροσώπησης, λήψης αποφάσεων ή ελέγχου σε αυτό κατά τα ειδικότερα αναφερόμενα στην ως άνω παράγραφο,

**β)** για τις παραγράφους 2.2.3.2 και 2.2.3.4 περίπτωση β' πιστοποιητικό που εκδίδεται από την αρμόδια αρχή του οικείου κράτους - μέλους ή χώρας, που να είναι εν ισχύ κατά το χρόνο υποβολής του, άλλως, στην περίπτωση που δεν αναφέρεται σε αυτό χρόνος ισχύος, που να έχει εκδοθεί έως τρεις (3) μήνες πριν από την υποβολή του.

Ειδικά για τις περιπτώσεις της παραγράφου 2.2.3.2 α., πέραν του ως άνω πιστοποιητικού, υποβάλλεται υπεύθυνη δήλωση του προσφέροντος ότι δεν έχει εκδοθεί δικαστική ή διοικητική απόφαση με τελεσίδικη και δεσμευτική ισχύ για την αθέτηση των υποχρεώσεων του όσον αφορά στην καταβολή φόρων ή εισφορών κοινωνικής ασφάλισης

Για τους οικονομικούς φορείς που είναι εγκατεστημένοι στην Ελλάδα, τα πιστοποιητικά ότι δεν τελούν υπό πτώχευση, πτωχευτικό συμβιβασμό ή υπό αναγκαστική διαχείριση ή ότι δεν έχουν υπαχθεί σε διαδικασία εξυγίανσης, εκδίδονται από το αρμόδιο Πρωτοδικείο της έδρας του οικονομικού φορέα. Το πιστοποιητικό ότι το νομικό πρόσωπο δεν έχει τεθεί υπό εκκαθάριση με δικαστική απόφαση εκδίδεται από το οικείο Πρωτοδικείο της έδρας του οικονομικού φορέα, το δε πιστοποιητικό ότι δεν έχει τεθεί υπό εκκαθάριση με απόφαση των εταίρων εκδίδεται από το Γ.Ε.Μ.Η., σύμφωνα με τις κείμενες διατάξεις, ως κάθε φορά ισχύουν. Τα φυσικά πρόσωπα (ατομικές επιχειρήσεις) δεν προσκομίζουν πιστοποιητικό περί μη θέσεως σε εκκαθάριση.

Η μη αναστολή των επιχειρηματικών δραστηριοτήτων του οικονομικού φορέα, για τους εγκατεστημένους στην Ελλάδα οικονομικούς φορείς αποδεικνύεται μέσω της ηλεκτρονικής πλατφόρμας της Ανεξάρτητης Αρχής Δημοσίων Εσόδων.

**γ)** Για τις περιπτώσεις του άρθρου 2.2.3.2γ της παρούσας, πιστοποιητικό από τη Διεύθυνση Προγραμματισμού και Συντονισμού της Επιθεώρησης Εργασιακών Σχέσεων, που να έχει εκδοθεί έως τρεις (3) μήνες πριν από την υποβολή του από το οποίο να προκύπτουν οι πράξεις επιβολής προστίμου που έχουν εκδοθεί σε βάρος του οικονομικού φορέα σε χρονικό διάστημα δύο (2) ετών πριν από την ημερομηνία λήξης της προθεσμίας υποβολής προσφοράς. Μέχρι να καταστεί εφικτή η έκδοση του ανωτέρω πιστοποιητικού, αυτό αντικαθίσταται από υπεύθυνη δήλωση του οικονομικού φορέα, χωρίς να απαιτείται επίσημη δήλωση του ΣΕΠΕ σχετικά με την έκδοση του πιστοποιητικού.

Αν το κράτος-μέλος ή η εν λόγω χώρα δεν εκδίδει τέτοιου είδους έγγραφα ή πιστοποιητικά ή όπου το έγγραφο ή τα πιστοποιητικά αυτά δεν καλύπτουν όλες τις περιπτώσεις που αναφέρονται στις παραγράφους 2.2.3.1 και 2.2.3.2 περ. α' και β', καθώς και στην περ. β' της παραγράφου 2.2.3.4, τα έγγραφα ή τα πιστοποιητικά μπορεί να αντικαθίστανται από ένορκη βεβαίωση ή, στα κράτη - μέλη ή στις χώρες όπου δεν προβλέπεται ένορκη βεβαίωση, από υπεύθυνη δήλωση του ενδιαφερομένου ενώπιον αρμόδιας δικαστικής ή διοικητικής αρχής, συμβολαιογράφου ή αρμόδιου επαγγελματικού ή εμπορικού οργανισμού του κράτους - μέλους ή της χώρας καταγωγής ή της χώρας όπου είναι εγκατεστημένος ο οικονομικός φορέας.

Οι αρμόδιες δημόσιες αρχές παρέχουν, όπου κρίνεται αναγκαίο, επίσημη δήλωση στην οποία αναφέρεται ότι δεν εκδίδονται τα έγγραφα ή τα πιστοποιητικά της παρούσας παραγράφου ή ότι τα έγγραφα αυτά δεν καλύπτουν όλες τις περιπτώσεις που αναφέρονται στις παραγράφους 2.2.3.1 και 2.2.3.2 περ. α' και β', καθώς και στην περ. β' της παραγράφου 2.2.3.4. Οι επίσημες δηλώσεις καθίστανται διαθέσιμες μέσω του επιγραμμικού αποθετηρίου πιστοποιητικών (e-Certis) του άρθρου 81 του ν. 4412/2016.

**δ)** Για τις λοιπές περιπτώσεις της παραγράφου 2.2.3.4, υπεύθυνη δήλωση του προσφέροντος οικονομικού φορέα ότι δεν συντρέχουν στο πρόσωπό του οι οριζόμενοι στην παράγραφο λόγοι αποκλεισμού και

**ε)** για την παράγραφο 2.2.3.8. υπεύθυνη δήλωση του προσφέροντος οικονομικού φορέα ότι δεν έχει εκδοθεί σε βάρος του απόφαση αποκλεισμού, σύμφωνα με το άρθρο 74 του ν. 4412/2016.

**B.2.** Για την απόδειξη της απαίτησης του άρθρου 2.2.4. (απόδειξη καταλληλότητας για την άσκηση επαγγελματικής δραστηριότητας) προσκομίζουν πιστοποιητικό/βεβαίωση του οικείου επαγγελματικού ή εμπορικού μητρώου του κράτους εγκατάστασης. Οι οικονομικοί φορείς που είναι εγκατεστημένοι σε κράτος μέλος της Ευρωπαϊκής Ένωσης προσκομίζουν πιστοποιητικό/βεβαίωση του αντίστοιχου επαγγελματικού ή εμπορικού μητρώου του Παραρτήματος ΧΙ του Προσαρτήματος Α' του ν. 4412/2016, με το οποίο πιστοποιείται αφενός η εγγραφή τους σε αυτό και αφετέρου το ειδικό επάγγελμά τους. Στην περίπτωση που χώρα δεν τηρεί τέτοιο μητρώο, το έγγραφο ή το πιστοποιητικό μπορεί να αντικαθίσταται από ένορκη βεβαίωση ή, στα κράτη - μέλη ή στις χώρες όπου δεν προβλέπεται ένορκη βεβαίωση, από υπεύθυνη δήλωση του ενδιαφερομένου ενώπιον αρμόδιας δικαστικής ή διοικητικής αρχής, συμβολαιογράφου ή αρμόδιου επαγγελματικού ή εμπορικού οργανισμού της χώρας καταγωγής ή της χώρας όπου είναι εγκατεστημένος ο οικονομικός φορέας ότι δεν τηρείται τέτοιο μητρώο και ότι ασκεί τη δραστηριότητα που απαιτείται για την εκτέλεση του αντικειμένου της υπό ανάθεση σύμβασης.

Οι εγκατεστημένοι στην Ελλάδα οικονομικοί φορείς προσκομίζουν βεβαίωση εγγραφής στο Βιοτεχνικό ή Εμπορικό ή Βιομηχανικό Επιμελητήριο ή στο Μητρώο Κατασκευαστών Αμυντικού Υλικού.

Για την απόδειξη άσκησης γεωργικού ή κτηνοτροφικού επαγγέλματος, οι αναθέτουσες αρχές απαιτούν σχετική βεβαίωση άσκησης επαγγέλματος, από αρμόδια διοικητική αρχή ή αρχή Οργανισμού Τοπικής Αυτοδιοίκησης.

**Επισημαίνεται ότι, τα δικαιολογητικά που αφορούν στην απόδειξη της απαίτησης του άρθρου 2.2.4 (απόδειξη καταλληλότητας για την άσκηση επαγγελματικής δραστηριότητας) γίνονται αποδεκτά, εφόσον έχουν εκδοθεί έως τριάντα (30) εργάσιμες ημέρες πριν από την υποβολή τους, εκτός αν, σύμφωνα με τις ειδικότερες διατάξεις αυτών, φέρουν συγκεκριμένο χρόνο ισχύος.**

**B.3.** Για την απόδειξη της τεχνικής και επαγγελματικής ικανότητας της παραγράφου 2.2.6 οι οικονομικοί φορείς προσκομίζουν κατά την υποβολή της προσφοράς τους τα αντίστοιχα αποδεικτικά που αναφέρονται στη με αριθ. 94/2020 μελέτη της Διεύθυνσης Προγραμματισμού, Ανάπτυξης, Πληροφορικής & Διαφάνειας.

**B.4.** Για την απόδειξη της συμμόρφωσής τους με πρότυπα διασφάλισης ποιότητας και πρότυπα περιβαλλοντικής διαχείρισης της παραγράφου 2.2.7 οι οικονομικοί φορείς προσκομίζουν κατά την υποβολή της προσφοράς τους τα αντίστοιχα αποδεικτικά που αναφέρονται στη με αριθ. 94/2020 μελέτη της Διεύθυνσης Προγραμματισμού, Ανάπτυξης, Πληροφορικής & Διαφάνειας.

**B.5.** Για την απόδειξη της νόμιμης εκπροσώπησης, στις περιπτώσεις που ο οικονομικός φορέας είναι νομικό πρόσωπο και υποχρεούται, κατά την κείμενη νομοθεσία, να δηλώνει την εκπροσώπηση και τις μεταβολές της σε αρμόδια αρχή (πχ ΓΕΜΗ), προσκομίζει σχετικό πιστοποιητικό ισχύουσας εκπροσώπησης, το οποίο πρέπει να έχει εκδοθεί έως τριάντα (30) εργάσιμες ημέρες πριν από την υποβολή του. Στις λοιπές περιπτώσεις τα κατά περίπτωση νομιμοποιητικά έγγραφα σύστασης και νόμιμης εκπροσώπησης (όπως καταστατικά, πιστοποιητικά μεταβολών, αντίστοιχα ΦΕΚ, συγκρότηση Δ.Σ. σε σώμα, σε περίπτωση Α.Ε., κλπ., ανάλογα με τη νομική μορφή του οικονομικού φορέα), συνοδευόμενα από υπεύθυνη δήλωση του νόμιμου εκπροσώπου ότι εξακολουθούν να ισχύουν κατά την υποβολή τους.

Για την απόδειξη της νόμιμης σύστασης και των μεταβολών του νομικού προσώπου, εφόσον αυτή προκύπτει από πιστοποιητικό αρμόδιας αρχής (πχ γενικό πιστοποιητικό του ΓΕΜΗ), αρκεί η υποβολή αυτού, εφόσον έχει εκδοθεί έως τρεις (3) μήνες πριν από την υποβολή του. Στις λοιπές περιπτώσεις τα κατά περίπτωση νομιμοποιητικά έγγραφα νόμιμης σύστασης και μεταβολών (όπως καταστατικά, πιστοποιητικά μεταβολών, αντίστοιχα ΦΕΚ, κλπ., ανάλογα με τη νομική μορφή του οικονομικού φορέα), συνοδευόμενα από υπεύθυνη δήλωση του νόμιμου εκπροσώπου ότι εξακολουθούν να ισχύουν κατά την υποβολή τους.



Οι αλλοδαποί οικονομικοί φορείς προσκομίζουν τα προβλεπόμενα, κατά τη νομοθεσία της χώρας εγκατάστασης, αποδεικτικά έγγραφα, και εφόσον δεν προβλέπονται, υπεύθυνη δήλωση του νόμιμου εκπροσώπου, από την οποία αποδεικνύονται τα ανωτέρω ως προς τη νόμιμη σύσταση, μεταβολές και εκπροσώπηση του οικονομικού φορέα.

Οι ως άνω υπεύθυνες δηλώσεις γίνονται αποδεκτές, εφόσον έχουν συνταχθεί μετά την κοινοποίηση της πρόσκλησης για την υποβολή των δικαιολογητικών.

Από τα ανωτέρω έγγραφα πρέπει να προκύπτουν η νόμιμη σύσταση του οικονομικού φορέα, όλες οι σχετικές τροποποιήσεις των καταστατικών, το/τα πρόσωπο/α που δεσμεύει/ουν νόμιμα την εταιρία κατά την ημερομηνία διενέργειας του διαγωνισμού (νόμιμος εκπρόσωπος, δικαίωμα υπογραφής κλπ.), τυχόν τρίτοι, στους οποίους έχει χορηγηθεί εξουσία εκπροσώπησης, καθώς και η θητεία του/των ή/και των μελών του οργάνου διοίκησης/ νόμιμου εκπροσώπου.

**B.6.** Οι οικονομικοί φορείς που είναι εγγεγραμμένοι σε επίσημους καταλόγους που προβλέπονται από τις εκάστοτε ισχύουσες εθνικές διατάξεις ή διαθέτουν πιστοποίηση από οργανισμούς πιστοποίησης που συμμορφώνονται με τα ευρωπαϊκά πρότυπα πιστοποίησης, κατά την έννοια του Παραρτήματος VII του Προσαρτήματος Α' του ν. 4412/2016, μπορούν να προσκομίζουν στις αναθέτουσες αρχές πιστοποιητικό εγγραφής εκδιδόμενο από την αρμόδια αρχή ή το πιστοποιητικό που εκδίδεται από τον αρμόδιο οργανισμό πιστοποίησης.

Στα πιστοποιητικά αυτά αναφέρονται τα δικαιολογητικά βάσει των οποίων έγινε η εγγραφή των εν λόγω οικονομικών φορέων στον επίσημο κατάλογο ή η πιστοποίηση και η κατάταξη στον εν λόγω κατάλογο.

Η πιστοποιούμενη εγγραφή στους επίσημους καταλόγους από τους αρμόδιους οργανισμούς ή το πιστοποιητικό, που εκδίδεται από τον οργανισμό πιστοποίησης, συνιστά τεκμήριο καταλληλότητας όσον αφορά τις απαιτήσεις ποιοτικής επιλογής, τις οποίες καλύπτει ο επίσημος κατάλογος ή το πιστοποιητικό.

Οι οικονομικοί φορείς που είναι εγγεγραμμένοι σε επίσημους καταλόγους απαλλάσσονται από την υποχρέωση υποβολής των δικαιολογητικών που αναφέρονται στο πιστοποιητικό εγγραφής τους.

**B.7.** Οι ενώσεις οικονομικών φορέων που υποβάλλουν κοινή προσφορά, υποβάλλουν τα παραπάνω, κατά περίπτωση δικαιολογητικά, για κάθε οικονομικό φορέα που συμμετέχει στην ένωση, σύμφωνα με τα ειδικότερα προβλεπόμενα στο άρθρο 19 παρ. 2 του ν. 4412/2016.

**B.8.** Στην περίπτωση που οικονομικός φορέας επιθυμεί να στηριχθεί στις ικανότητες άλλων φορέων, σύμφωνα με την παράγραφο 2.2.8 για την απόδειξη ότι θα έχει στη διάθεσή του τους αναγκαίους πόρους, προσκομίζει, ιδίως, σχετική έγγραφη δέσμευση των φορέων αυτών για τον σκοπό αυτό.

## 2.3 Κριτήρια Ανάθεσης

---

### 2.3.1 Κριτήριο ανάθεσης

Κριτήριο ανάθεσης της σύμβασης είναι η πλέον συμφέρουσα από οικονομική άποψη προσφορά βάσει τιμής.

## 2.4 Κατάρτιση - Περιεχόμενο Προσφορών

---

### 2.4.1 Γενικοί όροι υποβολής προσφορών

Οι προσφορές υποβάλλονται με βάση τις απαιτήσεις που ορίζονται στο Παράρτημα Ι της Διακήρυξης, για το σύνολο των υλικών και της ποσότητας που αναφέρονται στον ενδεικτικό προϋπολογισμό της με αριθ. 94/2020 μελέτης της Δ/σης Διεύθυνσης Προγραμματισμού, Ανάπτυξης, Πληροφορικής & Διαφάνειας.

Δεν επιτρέπονται εναλλακτικές προσφορές.

Η ένωση οικονομικών φορέων υποβάλλει κοινή προσφορά, η οποία υπογράφεται υποχρεωτικά είτε από όλους τους οικονομικούς φορείς που αποτελούν την ένωση, είτε από εκπρόσωπό τους νομίμως εξουσιοδοτημένο. Στην προσφορά, απαραίτητως πρέπει να προσδιορίζεται η έκταση και το είδος της συμμετοχής του (συμπεριλαμβανομένης της κατανομής αμοιβής μεταξύ τους) κάθε μέλους της ένωσης, καθώς και ο εκπρόσωπος/συντονιστής αυτής.

## 2.4.2 Χρόνος και Τρόπος υποβολής προσφορών

**2.4.2.1.** Οι προσφορές υποβάλλονται από τους ενδιαφερόμενους ηλεκτρονικά, μέσω της διαδικτυακής πύλης [www.promitheus.gov.gr](http://www.promitheus.gov.gr) του ΕΣΗΔΗΣ, μέχρι την καταληκτική ημερομηνία και ώρα που ορίζει η παρούσα διακήρυξη (άρθρο 1.5), στην Ελληνική Γλώσσα, σε ηλεκτρονικό φάκελο, σύμφωνα με τα αναφερόμενα στον ν.4412/2016, ιδίως άρθρα 36 και 37 και την Υπουργική Απόφαση αριθμ. 56902/215 «*Τεχνικές λεπτομέρειες και διαδικασίες λειτουργίας του Εθνικού Συστήματος Ηλεκτρονικών Δημοσίων Συμβάσεων (Ε.Σ.Η.ΔΗ.Σ.)*».

Για τη συμμετοχή στο διαγωνισμό οι ενδιαφερόμενοι οικονομικοί φορείς απαιτείται να διαθέτουν εγκεκριμένη προηγμένη ηλεκτρονική υπογραφή ή προηγμένη ηλεκτρονική υπογραφή που υποστηρίζεται από εγκεκριμένο πιστοποιητικό το οποίο χορηγήθηκε από έναν εγκεκριμένο πάροχο υπηρεσιών πιστοποίησης, ο οποίος περιλαμβάνεται στον κατάλογο εμπιστευσης που προβλέπεται στην απόφαση 2009/767/ΕΚ και σύμφωνα με τα οριζόμενα στο Κανονισμό (ΕΕ) 910/2014 και τις διατάξεις της Υ.Α. 56902/215 «*Τεχνικές λεπτομέρειες και διαδικασίες λειτουργίας του Εθνικού Συστήματος Ηλεκτρονικών Δημοσίων Συμβάσεων (Ε.Σ.Η.ΔΗ.Σ.)*» (ΦΕΚ Β 1924/02.06.2017) και να εγγραφούν στο ηλεκτρονικό σύστημα (ΕΣΗΔΗΣ- Διαδικτυακή πύλη [www.promitheus.gov.gr](http://www.promitheus.gov.gr)) ακολουθώντας την διαδικασία εγγραφής του άρθρου 5 της ίδιας Υ.Α.

Επισημαίνεται ότι, οι αλλοδαποί οικονομικοί φορείς δεν έχουν την υποχρέωση να υπογράψουν τα δικαιολογητικά που υποβάλλουν με την προσφορά τους, με χρήση προηγμένης ηλεκτρονικής υπογραφής, αλλά μπορεί να τα αυθεντικοποιούν με οποιονδήποτε άλλο πρόσφορο τρόπο, εφόσον στη χώρα προέλευσής τους δεν είναι υποχρεωτική η χρήση προηγμένης ψηφιακής υπογραφής σε διαδικασίες σύναψης δημοσίων συμβάσεων. Στις περιπτώσεις αυτές η αίτηση συμμετοχής συνοδεύεται με υπεύθυνη δήλωση στην οποία δηλώνεται ότι στην χώρα προέλευσης δεν προβλέπεται η χρήση προηγμένης ψηφιακής υπογραφής ή ότι στην χώρα προέλευσης δεν είναι υποχρεωτική η χρήση προηγμένης ψηφιακής υπογραφής για την συμμετοχή σε διαδικασίες σύναψης δημοσίων συμβάσεων. Η υπεύθυνη δήλωση του προηγούμενου εδαφίου φέρει υπογραφή έως και δέκα (10) ημέρες πριν την καταληκτική ημερομηνία υποβολής των προσφορών.

**2.4.2.2.** Ο χρόνος υποβολής της προσφοράς και οποιαδήποτε ηλεκτρονική επικοινωνία μέσω του συστήματος βεβαιώνεται αυτόματα από το σύστημα με υπηρεσίες χρονοσήμανσης, σύμφωνα με τα οριζόμενα στο άρθρο 37 του ν. 4412/2016 και το άρθρο 9 της ως άνω Υπουργικής Απόφασης.

Μετά την παρέλευση της καταληκτικής ημερομηνίας και ώρας, δεν υπάρχει η δυνατότητα υποβολής προσφοράς στο Σύστημα. Σε περιπτώσεις τεχνικής αδυναμίας λειτουργίας του ΕΣΗΔΗΣ, η αναθέτουσα αρχή θα ρυθμίσει τα της συνέχειας του διαγωνισμού με σχετική ανακοίνωσή της.

**2.4.2.3.** Οι οικονομικοί φορείς υποβάλλουν με την προσφορά τους τα ακόλουθα:

(α) έναν (υπο)φάκελο με την ένδειξη «Δικαιολογητικά Συμμετοχής –Τεχνική Προσφορά» στον οποίο περιλαμβάνονται τα κατά περίπτωση απαιτούμενα δικαιολογητικά και η τεχνική προσφορά σύμφωνα με τις διατάξεις της κείμενης νομοθεσίας και την παρούσα.

(β) έναν (υπο)φάκελο με την ένδειξη «Οικονομική Προσφορά» στον οποίο περιλαμβάνεται η οικονομική προσφορά του οικονομικού φορέα και τα κατά περίπτωση απαιτούμενα δικαιολογητικά.

Από τον προσφέροντα σημαίνονται με χρήση του σχετικού πεδίου του συστήματος τα στοιχεία εκείνα της προσφοράς του που έχουν εμπιστευτικό χαρακτήρα, σύμφωνα με τα οριζόμενα στο άρθρο 21 του ν. 4412/16. Εφόσον ένας οικονομικός φορέας χαρακτηρίζει πληροφορίες ως εμπιστευτικές, λόγω ύπαρξης τεχνικού ή εμπορικού απορρήτου, στη σχετική δήλωσή του, αναφέρει ρητά όλες τις σχετικές διατάξεις νόμου ή διοικητικές πράξεις που επιβάλλουν την εμπιστευτικότητα της συγκεκριμένης πληροφορίας.

Δεν χαρακτηρίζονται ως εμπιστευτικές πληροφορίες σχετικά με τις τιμές μονάδος, τις προσφερόμενες ποσότητες, την οικονομική προσφορά και τα στοιχεία της τεχνικής προσφοράς που χρησιμοποιούνται για την αξιολόγησή της.

**2.4.2.4.** Οι οικονομικοί φορείς συντάσσουν την τεχνική και οικονομική τους προσφορά συμπληρώνοντας τις αντίστοιχες ειδικές ηλεκτρονικές φόρμες του συστήματος. Στην συνέχεια το σύστημα παράγει τα σχετικά ηλεκτρονικά αρχεία τα οποία υπογράφονται ηλεκτρονικά και υποβάλλονται από τον προσφέροντα. Τα στοιχεία που περιλαμβάνονται στην ειδική ηλεκτρονική φόρμα του συστήματος και του παραγόμενου ηλεκτρονικού αρχείου pdf (το οποίο θα υπογραφεί ηλεκτρονικά) πρέπει να ταυτίζονται. Σε αντίθετη περίπτωση το σύστημα παράγει σχετικό μήνυμα και ο προσφέρων καλείται να παράγει εκ νέου το ηλεκτρονικό αρχείο pdf.

**2.4.2.5.** Ο χρήστης - οικονομικός φορέας υποβάλλει τους ανωτέρω (υπο)φακέλους μέσω του Συστήματος, όπως περιγράφεται παρακάτω:

Τα στοιχεία και δικαιολογητικά για τη συμμετοχή του οικονομικού φορέα στη διαδικασία υποβάλλονται από αυτόν ηλεκτρονικά σε μορφή αρχείων τύπου .pdf και εφόσον έχουν συνταχθεί/παραχθεί από τον ίδιο, φέρουν εγκεκριμένη προηγμένη ηλεκτρονική υπογραφή ή προηγμένη ηλεκτρονική υπογραφή με χρήση εγκεκριμένων πιστοποιητικών, χωρίς να απαιτείται θεώρηση γνησίου της υπογραφής, με την επιφύλαξη των αναφερθέντων στην τελευταία υποπαράγραφο της παραγράφου 2.4.2.1 του παρόντος για τους αλλοδαπούς οικονομικούς φορείς.

Από το Σύστημα εκδίδεται ηλεκτρονική απόδειξη υποβολής προσφοράς, η οποία αποστέλλεται στον οικονομικό φορέα με μήνυμα ηλεκτρονικού ταχυδρομείου.

Στις περιπτώσεις που με την προσφορά υποβάλλονται ιδιωτικά έγγραφα, αυτά γίνονται αποδεκτά είτε κατά τα προβλεπόμενα στις διατάξεις του Ν. 4250/2014 (Α' 94), είτε και σε απλή φωτοτυπία, εφόσον συνυποβάλλεται υπεύθυνη δήλωση, στην οποία βεβαιώνεται η ακρίβειά τους και η οποία φέρει υπογραφή μετά την έναρξη της διαδικασίας σύναψης της παρούσας σύμβασης.

Εντός τριών (3) εργασίμων ημερών από την ηλεκτρονική υποβολή των ως άνω στοιχείων και δικαιολογητικών προσκομίζονται υποχρεωτικά από τον οικονομικό φορέα στην αναθέτουσα αρχή, σε έντυπη μορφή και σε σφραγισμένο φάκελο, τα στοιχεία της ηλεκτρονικής προσφοράς τα οποία απαιτείται να προσκομισθούν σε πρωτότυπη μορφή σύμφωνα με τις διατάξεις του άρθρου 11 παρ. 2 του ν. 2690/1999 "Κώδικας Διοικητικής Διαδικασίας", όπως τροποποιήθηκε με τις διατάξεις του άρθρου 1 παρ. 2 του ν. 4250/2014. Τέτοια στοιχεία και δικαιολογητικά είναι, ενδεικτικά, η εγγυητική επιστολή συμμετοχής, τα πρωτότυπα έγγραφα τα οποία έχουν εκδοθεί από ιδιωτικούς φορείς και δεν φέρουν επικύρωση από δικηγόρο, καθώς και τα έγγραφα που φέρουν τη Σφραγίδα της Χάγης (Apostille). Δεν προσκομίζονται σε έντυπη μορφή στοιχεία και δικαιολογητικά τα οποία φέρουν ηλεκτρονική υπογραφή, τα ΦΕΚ, τα τεχνικά φυλλάδια και όσα προβλέπεται από το ν. 4250/2014 ότι οι φορείς υποχρεούνται να αποδέχονται σε αντίγραφα των πρωτοτύπων.

Η αναθέτουσα αρχή μπορεί να ζητεί από προσφέροντες και υποψήφιους σε οποιοδήποτε χρονικό σημείο κατά την διάρκεια της διαδικασίας, να υποβάλλουν σε έντυπη μορφή και σε εύλογη προθεσμία όλα ή ορισμένα δικαιολογητικά και στοιχεία που έχουν υποβάλει ηλεκτρονικά, όταν αυτό απαιτείται για την ορθή διεξαγωγή της διαδικασίας.

### **2.4.3 Περιεχόμενα Φακέλου «Δικαιολογητικά Συμμετοχής- Τεχνική Προσφορά»**

#### **2.4.3.1. Δικαιολογητικά Συμμετοχής**

Τα στοιχεία και δικαιολογητικά για την συμμετοχή των προσφερόντων στη διαγωνιστική διαδικασία περιλαμβάνουν: α) το Ευρωπαϊκό Ενιαίο Έγγραφο Σύμβασης (Ε.Ε.Ε.Σ.), όπως προβλέπεται στην παρ. 1 και 3 του άρθρου 79 του ν. 4412/2016 και β) την εγγύηση συμμετοχής, όπως προβλέπεται στο άρθρο 72 του Ν.4412/2016 και τα άρθρα 2.1.5 και 2.2.2 αντίστοιχα της παρούσας διακήρυξης.

Οι προσφέροντες συμπληρώνουν το σχετικό πρότυπο ΕΕΕΣ το οποίο έχει αναρτηθεί, σε μορφή αρχείων τύπου XML και PDF, στη διαδικτυακή πύλη [www.promitheus.gov.gr](http://www.promitheus.gov.gr) του ΕΣΗΔΗΣ και αποτελεί αναπόσπαστο τμήμα της διακήρυξης ( Παράρτημα Ι).

Η εγγυητική επιστολή συμμετοχής προσκομίζεται σε έντυπη μορφή (πρωτότυπο) εντός τριών (3) εργασίμων ημερών από την ηλεκτρονική υποβολή. Επισημαίνεται ότι η εν λόγω υποχρέωση δεν ισχύει για τις εγγυήσεις ηλεκτρονικής έκδοσης (π.χ. εγγυήσεις του Τ.Μ.Ε.Δ.Ε.), οι οποίες φέρουν προηγμένη ψηφιακή υπογραφή.

Οι ενώσεις οικονομικών φορέων που υποβάλλουν κοινή προσφορά, υποβάλλουν το ΕΕΕΣ για κάθε οικονομικό φορέα που συμμετέχει στην ένωση.

#### **2.4.3.2 Τεχνική προσφορά**

Η τεχνική προσφορά θα πρέπει να καλύπτει όλες τις απαιτήσεις και τις προδιαγραφές που έχουν τεθεί από την αναθέτουσα αρχή (Παράρτημα Ι της Διακήρυξης), περιγράφοντας ακριβώς πώς οι συγκεκριμένες απαιτήσεις και προδιαγραφές πληρούνται σύμφωνα με τα οριζόμενα στη με αριθ. 94/2020 μελέτη της Διεύθυνσης Προγραμματισμού, Ανάπτυξης, Πληροφορικής & Διαφάνειας η οποία αποτελεί παράρτημα της

παρούσας διακήρυξης. Περιλαμβάνει ιδίως τα έγγραφα και δικαιολογητικά, βάσει των οποίων θα αξιολογηθεί η καταλληλότητα των προσφερόμενων ειδών, με βάση το κριτήριο ανάθεσης, σύμφωνα με τα αναλυτικώς αναφερόμενα στο ως άνω Παράρτημα.

Οι οικονομικοί φορείς αναφέρουν το τμήμα της σύμβασης που προτίθενται να αναθέσουν υπό μορφή υπεργολαβίας σε τρίτους, καθώς και τους υπεργολάβους που προτείνουν.

#### **2.4.4 Περιεχόμενα Φακέλου «Οικονομική Προσφορά» / Τρόπος σύνταξης και υποβολής οικονομικών προσφορών**

Η Οικονομική Προσφορά συντάσσεται με βάση το αναγραφόμενο στην παρούσα κριτήριο ανάθεσης δηλαδή την πλέον συμφέρουσα από οικονομική άποψη προσφορά μόνο βάσει τιμής.

Η τιμή των προς προμήθεια υλικών δίνεται σε ευρώ ανά μονάδα, όπως αναφέρεται στον ενδεικτικό προϋπολογισμό στη με αριθ. 94/2020 μελέτη της Διεύθυνσης Προγραμματισμού, Ανάπτυξης, Πληροφορικής & Διαφάνειας.

Αν στο ηλεκτρονικό σύστημα δεν μπορεί να αποτυπωθεί αναλυτικά η οικονομική προσφορά, ο προσφέρων θα επισυνάψει στον (υπο)φάκελλο “οικονομική προσφορά” την ηλεκτρονική οικονομική προσφορά του ηλεκτρονικά υπογεγραμμένη και τα σχετικά ηλεκτρονικά αρχεία σε μορφή pdf.

Στην τιμή περιλαμβάνονται οι υπέρ τρίτων κρατήσεις, ως και κάθε άλλη επιβάρυνση, σύμφωνα με την κείμενη νομοθεσία, μη συμπεριλαμβανομένου Φ.Π.Α., για την παράδοση του υλικού στον τόπο και με τον τρόπο που προβλέπεται στα έγγραφα της σύμβασης.

Οι υπέρ τρίτων κρατήσεις υπόκεινται στο εκάστοτε ισχύον αναλογικό τέλος χαρτοσήμου 3% και στην επ' αυτού εισφορά υπέρ ΟΓΑ 20%.

Επισημαίνεται ότι το εκάστοτε ποσοστό Φ.Π.Α. επί τοις εκατό, της ανωτέρω τιμής θα υπολογίζεται αυτόματα από το σύστημα.

Οι προσφερόμενες τιμές είναι σταθερές καθ' όλη τη διάρκεια της σύμβασης και δεν αναπροσαρμόζονται

Ως απαράδεκτες θα απορρίπτονται προσφορές στις οποίες: α) δεν δίνεται τιμή σε ΕΥΡΩ ή που καθορίζεται σχέση ΕΥΡΩ προς ξένο νόμισμα, β) δεν προκύπτει με σαφήνεια η προσφερόμενη τιμή, με την επιφύλαξη της παρ. 4 του άρθρου 102 του ν. 4412/2016 και γ) η τιμή υπερβαίνει τον προϋπολογισμό της σύμβασης που καθορίζεται και τεκμηριώνεται από την αναθέτουσα αρχή στο Παράρτημα Ι της παρούσας διακήρυξης.

#### **2.4.5 Χρόνος ισχύος των προσφορών**

Οι υποβαλλόμενες προσφορές ισχύουν και δεσμεύουν τους οικονομικούς φορείς για διάστημα 12 μηνών από την επόμενη της διενέργειας του διαγωνισμού.

Προσφορά η οποία ορίζει χρόνο ισχύος μικρότερο από τον ανωτέρω προβλεπόμενο απορρίπτεται.

Η ισχύς της προσφοράς μπορεί να παρατείνεται εγγράφως, εφόσον τούτο ζητηθεί από την αναθέτουσα αρχή, πριν από τη λήξη της, με αντίστοιχη παράταση της εγγυητικής επιστολής συμμετοχής σύμφωνα με τα οριζόμενα στο άρθρο 72 παρ. 1 α του ν. 4412/2016 και την παράγραφο 2.2.2. της παρούσας, κατ' ανώτατο όριο για χρονικό διάστημα ίσο με την προβλεπόμενη ως άνω αρχική διάρκεια.

Μετά τη λήξη και του παραπάνω ανώτατου ορίου χρόνου παράτασης ισχύος της προσφοράς, τα αποτελέσματα της διαδικασίας ανάθεσης ματαιώνονται, εκτός αν η αναθέτουσα αρχή κρίνει, κατά περίπτωση, αιτιολογημένα, ότι η συνέχιση της διαδικασίας εξυπηρετεί το δημόσιο συμφέρον, οπότε οι οικονομικοί φορείς που συμμετέχουν στη διαδικασία μπορούν να επιλέξουν είτε να παρατείνουν την προσφορά και την εγγύηση συμμετοχής τους, εφόσον τους ζητηθεί πριν την πάροδο του ανωτέρω ανώτατου ορίου παράτασης της προσφοράς τους είτε όχι. Στην τελευταία περίπτωση, η διαδικασία συνεχίζεται με όσους παρέτειναν τις προσφορές τους και αποκλείονται οι λοιποί οικονομικοί φορείς.

Σε περίπτωση που λήξει ο χρόνος ισχύος των προσφορών και δεν ζητηθεί παράταση της προσφοράς, η αναθέτουσα αρχή δύναται με αιτιολογημένη απόφασή της, εφόσον η εκτέλεση της σύμβασης εξυπηρετεί το δημόσιο συμφέρον, να ζητήσει εκ των υστέρων από τους οικονομικούς φορείς που συμμετέχουν στη διαδικασία είτε να παρατείνουν την προσφορά τους είτε όχι.

#### 2.4.6 Λόγοι απόρριψης προσφορών

Η αναθέτουσα αρχή με βάση τα αποτελέσματα του ελέγχου και της αξιολόγησης των προσφορών, απορρίπτει, σε κάθε περίπτωση, προσφορά:

α) η οποία δεν υποβάλλεται εμπρόθεσμα, με τον τρόπο και με το περιεχόμενο που ορίζεται πιο πάνω και συγκεκριμένα στις παραγράφους 2.4.1 (Γενικοί όροι υποβολής προσφορών), 2.4.2. (Χρόνος και τρόπος υποβολής προσφορών), 2.4.3. (Περιεχόμενο φακέλου δικαιολογητικών συμμετοχής, τεχνικής προσφοράς), 2.4.4. (Περιεχόμενο φακέλου οικονομικής προσφοράς, τρόπος σύνταξης και υποβολής οικονομικών προσφορών) , 2.4.5. (Χρόνος ισχύος προσφορών), 3.1. (Αποσφράγιση και αξιολόγηση προσφορών), 3.2 (Πρόσκληση υποβολής δικαιολογητικών κατακύρωσης) της παρούσας,

β) η οποία περιέχει ατέλειες, ελλείψεις, ασάφειες ή σφάλματα, εφόσον αυτά δεν επιδέχονται συμπλήρωση ή διόρθωση ή εφόσον επιδέχονται συμπλήρωση ή διόρθωση, δεν έχουν αποκατασταθεί κατά την αποσαφήνιση και την συμπλήρωσή της σύμφωνα με την παράγραφο 3.1.1. της παρούσας διακήρυξης,

γ) για την οποία ο προσφέρων δεν έχει παράσχει τις απαιτούμενες εξηγήσεις, εντός της προκαθορισμένης προθεσμίας ή η εξήγηση δεν είναι αποδεκτή από την αναθέτουσα αρχή σύμφωνα με την παράγραφο 3.1.1. της παρούσας και το άρθρο 102 του ν. 4412/2016,

δ) η οποία είναι εναλλακτική προσφορά,

ε) η οποία υποβάλλεται από έναν προσφέροντα που έχει υποβάλλει δύο ή περισσότερες προσφορές. Ο περιορισμός αυτός ισχύει, υπό τους όρους της παραγράφου 2.2.3.4 περ. γ της παρούσας ( περ. γ' της παρ. 4 του άρθρου 73 του ν. 4412/2016) και στην περίπτωση ενώσεων οικονομικών φορέων με κοινά μέλη, καθώς και στην περίπτωση οικονομικών φορέων που συμμετέχουν είτε αυτοτελώς είτε ως μέλη ενώσεων,

ζ) η οποία είναι υπό αίρεση,

η) η οποία παρουσιάζει ελλείψεις ως προς τα δικαιολογητικά που ζητούνται από τα έγγραφα της παρούσας διακήρυξης και αποκλίσεις ως προς τους όρους και τις τεχνικές προδιαγραφές της σύμβασης.

### 3. ΔΙΕΝΕΡΓΕΙΑ ΔΙΑΔΙΚΑΣΙΑΣ - ΑΞΙΟΛΟΓΗΣΗ ΠΡΟΣΦΟΡΩΝ

#### 3.1 Αποσφράγιση και αξιολόγηση προσφορών

##### 3.1.1 Ηλεκτρονική αποσφράγιση προσφορών

Το πιστοποιημένο στο ΕΣΗΔΗΣ, για την αποσφράγιση των προσφορών αρμόδιο όργανο της Αναθέτουσας Αρχής (Επιτροπή Διαγωνισμού), προβαίνει στην έναρξη της διαδικασίας ηλεκτρονικής αποσφράγισης των φακέλων των προσφορών, κατά το άρθρο 100 του ν. 4412/2016, ακολουθώντας τα εξής στάδια:

- Ηλεκτρονική Αποσφράγιση του (υπό)φακέλου «Δικαιολογητικά Συμμετοχής-Τεχνική Προσφορά» τη ...../...../2020 και ώρα .....:....., δηλαδή την 4<sup>η</sup> εργάσιμη ημέρα μετά την καταληκτική ημερομηνία προσφορών και ώρα 11:00
- Ηλεκτρονική Αποσφράγιση του (υπό)φακέλου «Οικονομική Προσφορά», κατά την ημερομηνία και ώρα που θα ορίσει η αναθέτουσα αρχή

Με την αποσφράγιση των ως άνω φακέλων, σύμφωνα με τα ειδικότερα προβλεπόμενα στο άρθρο 3.1.2 της παρούσας, κάθε προσφέρων αποκτά πρόσβαση στις λοιπές προσφορές και τα υποβληθέντα δικαιολογητικά τους, με την επιφύλαξη των πτυχών εκείνων της κάθε προσφοράς που έχουν χαρακτηριστεί ως εμπιστευτικές.

Η αναθέτουσα αρχή μπορεί να καλέσει τους οικονομικούς φορείς να συμπληρώσουν ή να διευκρινίσουν τα έγγραφα ή δικαιολογητικά που έχουν υποβληθεί, ή να διευκρινίσουν το περιεχόμενο της τεχνικής ή οικονομικής προσφοράς τους, σύμφωνα με το άρθρο 102 του ν. 4412/2016.

##### 3.1.2 Αξιολόγηση προσφορών

Μετά την κατά περίπτωση ηλεκτρονική αποσφράγιση των προσφορών η αναθέτουσα αρχή προβαίνει στην αξιολόγηση αυτών μέσω των αρμόδιων πιστοποιημένων στο Σύστημα οργάνων της, εφαρμοζόμενων κατά τα λοιπά των κειμένων διατάξεων.

Ειδικότερα :

α) το αρμόδιο γνωμοδοτικό όργανο καταχωρεί όσους υπέβαλαν προσφορές, καθώς και τα υποβληθέντα αυτών δικαιολογητικά και τα αποτελέσματα του ελέγχου αυτών σε πρακτικό, το οποίο υπογράφεται από τα μέλη του οργάνου.

β) Στη συνέχεια το αρμόδιο γνωμοδοτικό όργανο προβαίνει στην αξιολόγηση μόνο των τεχνικών προσφορών των προσφερόντων, των οποίων τα δικαιολογητικά συμμετοχής έκρινε πλήρη. Η αξιολόγηση γίνεται σύμφωνα με τους όρους της παρούσας και συντάσσεται πρακτικό για την απόρριψη όσων τεχνικών προσφορών δεν πληρούν τους όρους και τις απαιτήσεις των τεχνικών προδιαγραφών και την αποδοχή όσων τεχνικών προσφορών αντίστοιχα πληρούν τα ανωτέρω.

Για την αξιολόγηση των δικαιολογητικών συμμετοχής και των τεχνικών προσφορών μπορεί να συντάσσεται ενιαίο πρακτικό, το οποίο κοινοποιείται από το ως άνω όργανο, μέσω της λειτουργικότητας της «Επικοινωνίας», μόνο στην αναθέτουσα αρχή, προκειμένου η τελευταία να ορίσει την ημερομηνία και ώρα αποσφράγισης του (υπο)φακέλου των οικονομικών προσφορών.

γ) Μετά την ολοκλήρωση της αξιολόγησης, σύμφωνα με τα ανωτέρω, αποσφραγίζονται, κατά την ημερομηνία και ώρα που ορίζεται στην ειδική πρόσκληση οι φάκελοι όλων των υποβληθεισών οικονομικών προσφορών.

δ) Το αρμόδιο γνωμοδοτικό όργανο προβαίνει στην αξιολόγηση των οικονομικών προσφορών των προσφερόντων, των οποίων τις τεχνικές προσφορές και τα δικαιολογητικά συμμετοχής έκρινε πλήρη και σύμφωνα με τους όρους και τις απαιτήσεις της παρούσας και συντάσσει πρακτικό στο οποίο εισηγείται αιτιολογημένα την αποδοχή ή απόρριψή τους, την κατάταξη των προσφορών και την ανάδειξη του προσωρινού αναδόχου. Το εν λόγω πρακτικό κοινοποιείται από το ως άνω όργανο, μέσω της λειτουργικότητας της «Επικοινωνίας», στον πιστοποιημένο χρήστη του συστήματος ΕΣΗΔΗΣ και στην αναθέτουσα αρχή προς έγκριση.

Εάν οι προσφορές φαίνονται ασυνήθιστα χαμηλές σε σχέση με το αντικείμενο της σύμβασης, η αναθέτουσα αρχή απαιτεί από τους οικονομικούς φορείς να εξηγήσουν την τιμή ή το κόστος που προτείνουν στην

προσφορά τους, εντός αποκλειστικής προθεσμίας, κατά ανώτατο όριο δέκα (10) ημερών από την κοινοποίηση της σχετικής πρόσκλησης. Στην περίπτωση αυτή εφαρμόζονται τα άρθρα 88 και 89 ν. 4412/2016.

Στην περίπτωση ισότιμων προσφορών η αναθέτουσα αρχή επιλέγει τον ανάδοχο με κλήρωση μεταξύ των οικονομικών φορέων που υπέβαλαν ισότιμες προσφορές. Η κλήρωση γίνεται ενώπιον της Επιτροπής του Διαγωνισμού και παρουσία των οικονομικών φορέων που υπέβαλαν τις ισότιμες προσφορές. Επισημαίνεται ότι τα αποτελέσματα της κλήρωσης ενσωματώνονται ομοίως στην ως κατωτέρω ενιαία απόφαση.

**Στη συνέχεια εκδίδεται από την αναθέτουσα αρχή μια απόφαση, με την οποία επικυρώνονται τα αποτελέσματα όλων των ανωτέρω σταδίων («Δικαιολογητικά Συμμετοχής», «Τεχνική Προσφορά» και «Οικονομική Προσφορά»), η οποία κοινοποιείται με επιμέλεια αυτής μαζί με αντίγραφο των πρακτικών της διαδικασίας ελέγχου και αξιολόγησης των προσφορών του αντίστοιχου σταδίου στους προσφέροντες μέσω της λειτουργικότητας της «Επικοινωνίας» του συστήματος ΕΣΗΔΗΣ.**

**Κατά της ανωτέρω απόφασης χωρεί προδικαστική προσφυγή, σύμφωνα με τα οριζόμενα στο άρθρο 3.4 της παρούσας.**

### **3.2 Πρόσκληση υποβολής δικαιολογητικών κατακύρωσης - Δικαιολογητικά κατακύρωσης**

Μετά την αξιολόγηση των προσφορών, η αναθέτουσα αρχή αποστέλλει σχετική ηλεκτρονική πρόσκληση μέσω του συστήματος στον προσφέροντα, στον οποίο πρόκειται να γίνει η κατακύρωση («προσωρινό ανάδοχο»), και τον καλεί να υποβάλει εντός προθεσμίας δέκα (10) ημερών από την κοινοποίηση της σχετικής έγγραφης ειδοποίησης σε αυτόν, τα αποδεικτικά έγγραφα νομιμοποίησης και τα πρωτότυπα ή αντίγραφα που εκδίδονται, σύμφωνα με τις διατάξεις του άρθρου 1 του ν. 4250/2014 (Α' 74) όλων των δικαιολογητικών που περιγράφονται στην παράγραφο 2.2.9.2. της παρούσας διακήρυξης, ως αποδεικτικά στοιχεία για τη μη συνδρομή των λόγων αποκλεισμού της παραγράφου 2.2.3 της διακήρυξης, καθώς και για την πλήρωση των κριτηρίων ποιοτικής επιλογής των παραγράφων 2.2.4 - 2.2.8 αυτής.

Τα εν λόγω δικαιολογητικά, υποβάλλονται από τον προσφέροντα («προσωρινό ανάδοχο»), ηλεκτρονικά μέσω του συστήματος, σε μορφή αρχείων pdf και προσκομίζονται κατά περίπτωση από αυτόν εντός τριών (3) εργάσιμων ημερών από την ημερομηνία υποβολής του τους, κατά τις διατάξεις του ν. 4250/2014 (Α' 94). Ειδικά τα αποδεικτικά τα οποία αποτελούν ιδιωτικά έγγραφα, μπορεί να γίνονται αποδεκτά και σε απλή φωτοτυπία, εφόσον συνυποβάλλεται υπεύθυνη δήλωση στην οποία βεβαιώνεται η ακρίβειά τους και η οποία πρέπει να έχει συνταχθεί μετά την κοινοποίηση της πρόσκλησης για την υποβολή των δικαιολογητικών. Όταν υπογράφονται από τον ίδιο φέρουν ηλεκτρονική υπογραφή.

Με την παραλαβή των ως άνω δικαιολογητικών, το σύστημα εκδίδει επιβεβαίωση της παραλαβής τους και αποστέλλει ενημερωτικό ηλεκτρονικό μήνυμα σ' αυτόν στον οποίο πρόκειται να γίνει η κατακύρωση.

Αν δεν προσκομισθούν τα παραπάνω δικαιολογητικά ή υπάρχουν ελλείψεις σε αυτά που υποβλήθηκαν, και ο προσωρινός ανάδοχος υποβάλει εντός της ανωτέρω προθεσμίας, αίτημα προς το αρμόδιο όργανο αξιολόγησης για την παράταση της προθεσμίας υποβολής, το οποίο συνοδεύεται με αποδεικτικά έγγραφα από τα οποία να αποδεικνύεται ότι έχει αιτηθεί την χορήγηση των δικαιολογητικών, η αναθέτουσα αρχή παρατείνει την προθεσμία υποβολής των δικαιολογητικών για όσο χρόνο απαιτηθεί για την χορήγηση των δικαιολογητικών από τις αρμόδιες αρχές

Το παρόν εφαρμόζεται και στις περιπτώσεις που η αναθέτουσα αρχή ζητήσει την προσκόμιση των δικαιολογητικών κατά τη διαδικασία αξιολόγησης των προσφορών ή αιτήσεων συμμετοχής και πριν το στάδιο κατακύρωσης, κατ' εφαρμογή της διάταξης του άρθρου 79 παρ. 5 εδαφ. α' του ν. 4412/2016, τηρουμένων των αρχών της ίσης μεταχείρισης και της διαφάνειας.

Όσοι δεν έχουν αποκλειστεί οριστικά λαμβάνουν γνώση των παραπάνω δικαιολογητικών που κατατέθηκαν.

Απορρίπτεται η προσφορά του προσωρινού αναδόχου, καταπίπτει υπέρ της αναθέτουσας αρχής η εγγύηση συμμετοχής του και η κατακύρωση γίνεται στον προσφέροντα που υπέβαλε την αμέσως επόμενη πλέον συμφέρουσα από οικονομική άποψη προσφορά, τηρουμένης της ανωτέρω διαδικασίας, εάν:

- i) κατά τον έλεγχο των παραπάνω δικαιολογητικών διαπιστωθεί ότι τα στοιχεία που δηλώθηκαν με το Ευρωπαϊκό Ενιαίο Έγγραφο Σύμβασης, είναι ψευδή ή ανακριβή, ή
- ii) δεν υποβληθούν στο προκαθορισμένο χρονικό διάστημα τα απαιτούμενα πρωτότυπα ή αντίγραφα των παραπάνω δικαιολογητικών ή

iii) από τα δικαιολογητικά που προσκομίσθηκαν νομίμως και εμπροθέσμως, δεν αποδεικνύονται οι όροι και οι προϋποθέσεις συμμετοχής σύμφωνα με τα άρθρα 2.2.3 (λόγοι αποκλεισμού) και 2.2.4 έως 2.2.8 (κριτήρια ποιοτικής επιλογής) της παρούσας,

Σε περίπτωση έγκαιρης και προσήκουσας ενημέρωσης της αναθέτουσας αρχής για μεταβολές στις προϋποθέσεις τις οποίες ο προσωρινός ανάδοχος είχε δηλώσει με το Ευρωπαϊκό Ενιαίο Έγγραφο Σύμβασης,

ότι πληροί, οι οποίες επήλθαν ή για τις οποίες έλαβε γνώση μετά την δήλωση και μέχρι την ημέρα της έγγραφης ειδοποίησης για την προσκόμιση των δικαιολογητικών προσωρινού αναδόχου (οψιγενείς μεταβολές), δεν καταπίπτει υπέρ της αναθέτουσας αρχής η εγγύηση συμμετοχής του.

Αν κανένας από τους προσφέροντες δεν υποβάλλει αληθή ή ακριβή δήλωση ή δεν προσκομίσει ένα ή περισσότερα από τα απαιτούμενα δικαιολογητικά ή δεν αποδείξει ότι πληροί τα κριτήρια ποιοτικής επιλογής σύμφωνα με τις παραγράφους 2.2.4 -2.2.8 της παρούσας διακήρυξης, η διαδικασία ματαιώνεται.

Η διαδικασία ελέγχου των παραπάνω δικαιολογητικών ολοκληρώνεται με τη σύνταξη πρακτικού από την Επιτροπή του Διαγωνισμού στο οποίο αναγράφεται η τυχόν συμπλήρωση δικαιολογητικών και τη διαβίβαση του φακέλου στο αποφαινόμενο όργανο της αναθέτουσας αρχής για τη λήψη απόφασης είτε για την κατακύρωση της σύμβασης είτε για τη ματαίωση της διαδικασίας.

Επισημαίνεται ότι, η αρμόδια επιτροπή του διαγωνισμού, με αιτιολογημένη εισήγησή της, μπορεί να προτείνει την κατακύρωση της σύμβασης για ολόκληρη ή μεγαλύτερη ή μικρότερη ποσότητα κατά ποσοστό στα εκατό και ως εξής: Ποσοστό 15% στην περίπτωση της μεγαλύτερης ποσότητας ή ποσοστό 50% στην περίπτωση μικρότερης ποσότητας. Για κατακύρωση μέρους της ποσότητας κάτω του καθοριζόμενου ως ανωτέρω ποσοστού, απαιτείται προηγούμενη αποδοχή από τον προσωρινό ανάδοχο .

Τα αποτελέσματα του ελέγχου των παραπάνω δικαιολογητικών και της εισήγησης της Επιτροπής επικυρώνονται με την απόφαση κατακύρωσης.

### **3.3 Κατακύρωση - σύναψη σύμβασης**

Η αναθέτουσα αρχή κοινοποιεί την απόφαση κατακύρωσης, μαζί με αντίγραφο όλων των πρακτικών της διαδικασίας ελέγχου και αξιολόγησης των προσφορών, σε κάθε προσφέροντα, που δεν έχει αποκλειστεί οριστικά, εκτός από τον προσωρινό ανάδοχο, ηλεκτρονικά μέσω του συστήματος.

Η απόφαση κατακύρωσης δεν παράγει τα έννομα αποτελέσματά της, εφόσον η αναθέτουσα αρχή δεν την κοινοποίησε σε όλους τους προσφέροντες που δεν έχουν αποκλειστεί οριστικά. Τα έννομα αποτελέσματα της απόφασης κατακύρωσης και ιδίως η σύναψη της σύμβασης επέρχονται εφόσον συντρέξουν σωρευτικά τα εξής:

α) παρέλθει άπρακτη η προθεσμία άσκησης προδικαστικής προσφυγής ή σε περίπτωση άσκησης, παρέλθει άπρακτη η προθεσμία άσκησης αίτησης αναστολής κατά της απόφασης της Α.Ε.Π.Π. και σε περίπτωση άσκησης αίτησης αναστολής κατά της απόφασης της Α.Ε.Π.Π., εκδοθεί απόφαση επί της αίτησης, με την επιφύλαξη της χορήγησης προσωρινής διαταγής, σύμφωνα με τα οριζόμενα στο τελευταίο εδάφιο της παραγράφου 4 του άρθρου 372 του ν.4412/2016,

β) ολοκληρωθεί επιτυχώς ο προσυμβατικός έλεγχος από το Ελεγκτικό Συνέδριο, σύμφωνα με τα άρθρα 35 και 36 του ν. 4129/2013, εφόσον απαιτείται, και

γ) κοινοποιηθεί η απόφαση κατακύρωσης στον προσωρινό ανάδοχο, εφόσον ο τελευταίος υποβάλλει, στην περίπτωση που απαιτείται, έπειτα από σχετική πρόσκληση, υπεύθυνη δήλωση, που υπογράφεται κατά τα οριζόμενα στο άρθρο 79Α, στην οποία θα δηλώνεται ότι, δεν έχουν επέλθει στο πρόσωπό του οψιγενείς μεταβολές κατά την έννοια του άρθρου 104 και μόνον στην περίπτωση του προσυμβατικού ελέγχου ή της άσκησης προδικαστικής προσφυγής κατά της απόφασης κατακύρωσης. Η υπεύθυνη δήλωση ελέγχεται από την αρμόδια Επιτροπή Διαγωνισμού, η οποία συντάσσει πρακτικό που συνοδεύει τη σύμβαση.

Η αναθέτουσα αρχή προσκαλεί τον ανάδοχο να προσέλθει για υπογραφή του συμφωνητικού, θέτοντάς του προθεσμία που δε μπορεί να υπερβαίνει τις είκοσι (20) ημέρες από την κοινοποίηση της σχετικής ειδικής πρόσκλησης. Το συμφωνητικό έχει αποδεικτικό χαρακτήρα.



Στην περίπτωση που ο ανάδοχος δεν προσέλθει να υπογράψει το ως άνω συμφωνητικό μέσα στην τεθείσα προθεσμία, κηρύσσεται έκπτωτος, καταπίπτει υπέρ της αναθέτουσας αρχής η εγγυητική επιστολή συμμετοχής του και ακολουθείται η ίδια, ως άνω διαδικασία, για τον προσφέροντα που υπέβαλε την αμέσως επόμενη πλέον συμφέρουσα από οικονομική άποψη προσφορά.

### **3.4 Προδικαστικές Προσφυγές - Προσωρινή Δικαστική Προστασία**

Κάθε ενδιαφερόμενος, ο οποίος έχει ή είχε συμφέρον να του ανατεθεί η συγκεκριμένη σύμβαση και έχει ή είχε υποστεί ή ενδέχεται να υποστεί ζημία από εκτελεστή πράξη ή παράλειψη της αναθέτουσας αρχής κατά παράβαση της νομοθεσίας της Ευρωπαϊκής Ένωσης ή της εσωτερικής νομοθεσίας, δικαιούται να ασκήσει προδικαστική προσφυγή ενώπιον της ΑΕΠΠ κατά της σχετικής πράξης ή παράλειψης της αναθέτουσας αρχής, προσδιορίζοντας ειδικώς τις νομικές και πραγματικές αιτιάσεις που δικαιολογούν το αίτημά του. Σε περίπτωση προσφυγής κατά πράξης της αναθέτουσας αρχής η προθεσμία για την άσκηση της προδικαστικής προσφυγής είναι:

(α) δέκα (10) ημέρες από την κοινοποίηση της προσβαλλόμενης πράξης στον ενδιαφερόμενο οικονομικό φορέα αν η πράξη κοινοποιήθηκε με ηλεκτρονικά μέσα ή τηλεομοιοτυπία ή

(β) δεκαπέντε (15) ημέρες από την κοινοποίηση της προσβαλλόμενης πράξης σε αυτόν αν χρησιμοποιήθηκαν άλλα μέσα επικοινωνίας, άλλως

(γ) δέκα (10) ημέρες από την πλήρη, πραγματική ή τεκμαιρόμενη, γνώση της πράξης που βλάπτει τα συμφέροντα του ενδιαφερόμενου οικονομικού φορέα.

Σε περίπτωση παράλειψης, η προθεσμία για την άσκηση της προδικαστικής προσφυγής είναι δεκαπέντε (15) ημέρες από την επομένη της συντέλεσης της προσβαλλόμενης παράλειψης.

Η προδικαστική προσφυγή κατατίθεται ηλεκτρονικά μέσω της λειτουργικότητας «Επικοινωνία» του ΕΣΗΔΗΣ στον ηλεκτρονικό τόπο του διαγωνισμού, επιλέγοντας κατά περίπτωση την ένδειξη «Προδικαστική Προσφυγή» και επισυνάπτοντας το σχετικό έγγραφο σε μορφή ηλεκτρονικού αρχείου Portable Document Format (PDF), το οποίο φέρει εγκεκριμένη προηγμένη ηλεκτρονική υπογραφή ή προηγμένη ηλεκτρονική υπογραφή με χρήση εγκεκριμένων πιστοποιητικών.

Για το παραδεκτό της άσκησης της προδικαστικής προσφυγής κατατίθεται παράβολο από τον προσφεύγοντα υπέρ του Δημοσίου, κατά τα ειδικά οριζόμενα στο άρθρο 363 του ν. 4412/2016 στο άρθρο 19 παρ. 1.1 και στο άρθρο 7 της με αριθμ. 56902/215 Υ.Α..

Το παράβολο επιστρέφεται στον προσφεύγοντα, σε περίπτωση ολικής ή μερικής αποδοχής της προσφυγής του ή σε περίπτωση που, πριν την έκδοση της απόφασης της ΑΕΠΠ επί της προσφυγής, η αναθέτουσα αρχή ανακαλεί την προσβαλλόμενη πράξη ή προβαίνει στην οφειλόμενη ενέργεια.

Η προθεσμία για την άσκηση της προδικαστικής προσφυγής και η άσκησή της κωλύουν τη σύναψη της σύμβασης επί ποινή ακυρότητας, η οποία διαπιστώνεται με απόφαση της ΑΕΠΠ μετά από άσκηση προσφυγής, σύμφωνα με το άρθρο 368 του ν. 4412/2016. Κατ' εξαίρεση, δεν κωλύεται η σύναψη της σύμβασης εάν υποβλήθηκε μόνο μία (1) προσφορά και δεν υπάρχουν ενδιαφερόμενοι υποψήφιοι.

Κατά τα λοιπά, η άσκηση της προδικαστικής προσφυγής δεν κωλύει την πρόοδο της διαγωνιστικής διαδικασίας, εκτός αν ζητηθούν προσωρινά μέτρα προστασίας κατά το άρθρο 366 του ν.4412/2016.

Οι αναθέτουσες αρχές μέσω της λειτουργίας της «Επικοινωνίας» του ΕΣΗΔΗΣ:

- κοινοποιούν την προσφυγή σε κάθε ενδιαφερόμενο τρίτο σύμφωνα με τα προβλεπόμενα στην περ. α του πρώτου εδαφίου της παρ.1 του αρ. 365 του ν. 4412/2016 και την περ. α' της παρ. 1 του άρθρου 9 του π.δ. 39/2017.

- διαβιβάζουν στην Αρχή Εξέτασης Προδικαστικών Προσφυγών (ΑΕΠΠ) τα προβλεπόμενα στην περ. β του πρώτου εδαφίου της παρ. 1 του αρ. 365 του ν. 4412/2016 και την περ. α' της παρ. 1 του άρθρου 9 του π.δ. 39/2017.

Η ΑΕΠΠ αποφαινεται αιτιολογημένα επί της βασιμότητας των προβαλλόμενων πραγματικών και νομικών ισχυρισμών της προσφυγής και των ισχυρισμών της αναθέτουσας αρχής και, σε περίπτωση παρέμβασης, των ισχυρισμών του παρεμβαίνοντος και δέχεται (εν όλω ή εν μέρει) ή απορρίπτει την προσφυγή με απόφασή της, η οποία εκδίδεται μέσα σε αποκλειστική προθεσμία είκοσι (20) ημερών από την ημέρα εξέτασης της προσφυγής

Η Αρχή επιλαμβάνεται αποκλειστικά επί θεμάτων που τίγονται με την προσφυγή και δεν μπορεί να ελέγξει παρεμπιπτόντως όρους της διακήρυξης ή ζητήματα που αφορούν τη διενέργεια της διαδικασίας.

Σε περίπτωση συμπληρωματικής αιτιολογίας επί της προσβαλλόμενης πράξης, αυτή υποβάλλεται έως και δέκα (10) ημέρες πριν την συζήτηση της προσφυγής και κοινοποιείται αυθημερόν στον προσφεύγοντα μέσω της πλατφόρμας του ΕΣΗΔΗΣ ή αν αυτό δεν είναι εφικτό με οποιοδήποτε πρόσφορο μέσο. Υπομνήματα επί των απόψεων και της συμπληρωματικής αιτιολογίας της Αναθέτουσας Αρχής κατατίθενται μέσω της πλατφόρμας του ΕΣΗΔΗΣ έως πέντε (5) ημέρες πριν από τη συζήτηση της προσφυγής.

Οι χρήστες - οικονομικοί φορείς ενημερώνονται για την αποδοχή ή την απόρριψη της προσφυγής από την ΑΕΠΠ.

Η άσκηση της ως άνω προδικαστικής προσφυγής αποτελεί προϋπόθεση για την άσκηση των ένδικων βοηθημάτων της αίτησης αναστολής και της αίτησης ακύρωσης του άρθρου 372 του ν. 4412/2016 κατά των εκτελεστών πράξεων ή παραλείψεων των αναθετουσών αρχών.

Όποιος έχει έννομο συμφέρον μπορεί να ζητήσει την αναστολή της εκτέλεσης της απόφασης της ΑΕΠΠ και την ακύρωσή της ενώπιον του αρμοδίου δικαστηρίου. Δικαίωμα άσκησης των ίδιων ενδίκων βοηθημάτων έχει και η αναθέτουσα αρχή, αν η ΑΕΠΠ κάνει δεκτή την προδικαστική προσφυγή. Με τα ένδικα βοηθήματα της αίτησης αναστολής και της αίτησης ακύρωσης λογίζονται ως συμπροσβαλλόμενες με την απόφαση της ΑΕΠΠ και όλες οι συναφείς προς την ανωτέρω απόφαση πράξεις ή παραλείψεις της αναθέτουσας αρχής, εφόσον έχουν εκδοθεί ή συντελεστεί αντιστοίχως έως τη συζήτηση της αίτησης αναστολής ή την πρώτη συζήτηση της αίτησης ακύρωσης.

Η άσκηση της αίτησης αναστολής δεν εξαρτάται από την προηγούμενη άσκηση της αίτησης ακύρωσης.

Η αίτηση αναστολής κατατίθεται στο αρμόδιο δικαστήριο μέσα σε προθεσμία δέκα (10) ημερών από την κοινοποίηση ή την πλήρη γνώση της απόφασης επί της προδικαστικής προσφυγής. Για την άσκηση της αιτήσεως αναστολής κατατίθεται παράβολο, κατά τα ειδικότερα οριζόμενα στο άρθρο 372 παρ. 4 του ν. 4412/2016.

Η άσκηση αίτησης αναστολής κωλύει τη σύναψη της σύμβασης, εκτός εάν με την προσωρινή διαταγή ο αρμόδιος δικαστής αποφανθεί διαφορετικά.

Τέλος, είναι δυνατή η άσκηση προδικαστικής προσφυγής στην ΑΕΠΠ, για την κήρυξη ακυρότητας της συναφθείσας σύμβασης, κατά τα ειδικότερα οριζόμενα στα άρθρα 368 έως και 371 του ν. 4412/2016.

### **3.5 Ματαίωση Διαδικασίας**

---

Η αναθέτουσα αρχή ματαιώνει ή δύναται να ματαιώσει εν όλω ή εν μέρει αιτιολογημένα τη διαδικασία ανάθεσης, για τους λόγους και υπό τους όρους του άρθρου 106 του ν. 4412/2016, μετά από γνώμη της αρμόδιας Επιτροπής του Διαγωνισμού. Επίσης, αν διαπιστωθούν σφάλματα ή παραλείψεις σε οποιοδήποτε στάδιο της διαδικασίας ανάθεσης, μπορεί, μετά από γνώμη του αρμόδιου οργάνου, να ακυρώσει μερικώς τη διαδικασία ή να αναμορφώσει ανάλογα το αποτέλεσμα της ή να αποφασίσει την επανάληψή της από το σημείο που εμφιλοχώρησε το σφάλμα ή η παράλειψη.

## 4. ΟΡΟΙ ΕΚΤΕΛΕΣΗΣ ΤΗΣ ΣΥΜΒΑΣΗΣ

---

### 4.1 Εγγύηση καλής εκτέλεσης

---

Για την υπογραφή της σύμβασης απαιτείται η παροχή εγγύησης καλής εκτέλεσης, σύμφωνα με το άρθρο 72 παρ. 1 β) του ν. 4412/2016, το ύψος της οποίας ανέρχεται σε ποσοστό 5% επί της αξίας της σύμβασης, εκτός ΦΠΑ, και κατατίθεται πριν ή κατά την υπογραφή της σύμβασης.

Η εγγύηση καλής εκτέλεσης, προκειμένου να γίνει αποδεκτή, πρέπει να περιλαμβάνει κατ' ελάχιστον τα αναφερόμενα στην παράγραφο 2.1.5. στοιχεία της παρούσας και επιπλέον τον αριθμό και τον τίτλο της σχετικής σύμβασης. Το περιεχόμενό της είναι σύμφωνο με τα οριζόμενα στο άρθρο 72 του ν. 4412/2016.

Η εγγύηση καλής εκτέλεσης της σύμβασης καλύπτει συνολικά και χωρίς διακρίσεις την εφαρμογή όλων των όρων της σύμβασης και κάθε απαίτηση της αναθέτουσας αρχής έναντι του αναδόχου.

Σε περίπτωση τροποποίησης της σύμβασης κατά την παράγραφο 4.5, η οποία συνεπάγεται αύξηση της συμβατικής αξίας, ο ανάδοχος είναι υποχρεωμένος να καταθέσει πριν την τροποποίηση, συμπληρωματική εγγύηση το ύψος της οποίας ανέρχεται σε ποσοστό 5% επί του ποσού της αύξησης, εκτός ΦΠΑ.

Η εγγύηση καλής εκτέλεσης καταπίπτει σε περίπτωση παράβασης των όρων της σύμβασης, όπως αυτή ειδικότερα ορίζει.

Η εγγύηση καλής εκτέλεσης επιστρέφεται στο σύνολό της ή/και αποδεδεσμεύεται κατά το ποσό που αναλογεί στην αξία του μέρους του τμήματος των αγαθών που παραλήφθηκε οριστικά μετά την οριστική ποσοτική και ποιοτική παραλαβή του αντικειμένου της σύμβασης. Εάν στο πρωτόκολλο οριστικής ποιοτικής και ποσοτικής παραλαβής αναφέρονται παρατηρήσεις ή υπάρχει εκπρόθεσμη παράδοση, η επιστροφή της ως άνω εγγυήσεως γίνεται μετά την αντιμετώπιση των παρατηρήσεων και του εκπροθέσμου.

### 4.2 Συμβατικό Πλαίσιο - Εφαρμοστέα Νομοθεσία

---

Κατά την εκτέλεση της σύμβασης εφαρμόζονται οι διατάξεις του ν. 4412/2016 όπως έχει τροποποιηθεί και ισχύει, οι όροι της παρούσας διακήρυξης και συμπληρωματικά ο Αστικός Κώδικας.

### 4.3 Όροι εκτέλεσης της σύμβασης

---

**4.3.1** Κατά την εκτέλεση της σύμβασης ο ανάδοχος τηρεί τις υποχρεώσεις στους τομείς του περιβαλλοντικού, κοινωνικοασφαλιστικού και εργατικού δικαίου, που έχουν θεσπιστεί με το δίκαιο της Ένωσης, το εθνικό δίκαιο, συλλογικές συμβάσεις ή διεθνείς διατάξεις περιβαλλοντικού, κοινωνικοασφαλιστικού και εργατικού δικαίου, οι οποίες απαριθμούνται στο Παράρτημα Χ του Προσαρτήματος Α του ν. 4412/2016.

Η τήρηση των εν λόγω υποχρεώσεων από τον ανάδοχο και τους υπεργολάβους του ελέγχεται και βεβαιώνεται από τα όργανα που επιβλέπουν την εκτέλεση της σύμβασης και τις αρμόδιες δημόσιες αρχές και υπηρεσίες που ενεργούν εντός των ορίων της ευθύνης και της αρμοδιότητάς τους.

**4.3.2** Στις συμβάσεις προμηθειών προϊόντων που εμπίπτουν στο πεδίο εφαρμογής του ν. 2939/2001, επιπλέον του όρου της παρ. 4.3.1 περιλαμβάνεται ο όρος ότι ο ανάδοχος υποχρεούται κατά την υπογραφή της σύμβασης και καθ' όλη τη διάρκεια εκτέλεσης να τηρεί τις υποχρεώσεις των παραγράφων 2 και 11 του άρθρου 4β ή και της παρ. 1 του άρθρου 12 ή και της παρ. 1 του άρθρου 16 του ν.2939/2001. Η τήρηση των υποχρεώσεων ελέγχεται από την αναθέτουσα αρχή μέσω του αρχείου δημοσιοποίησης εγγεγραμμένων παραγωγών στο Εθνικό Μητρώο Παραγωγών (ΕΜΠΑ) που τηρείται στην ηλεκτρονική σελίδα του Ε.Ο.ΑΝ. εντός της προθεσμίας της παραγράφου 4 του άρθρου 105 του ν. 4412/2016 και αποτελεί προϋπόθεση για την υπογραφή του συμφωνητικού, στο οποίο γίνεται υποχρεωτικά μνεία του αριθμού ΕΜΠΑ του υπόχρεου παραγωγού. Η μη τήρηση των υποχρεώσεων της παρούσας παραγράφου έχει τις συνέπειες της παραγράφου 5 του άρθρου 105 του ν. 4412/2016.239

### 4.4 Υπεργολαβία

---

**4.4.1.** Ο Ανάδοχος δεν απαλλάσσεται από τις συμβατικές του υποχρεώσεις και ευθύνες λόγω ανάθεσης της εκτέλεσης τμήματος/τμημάτων της σύμβασης σε υπεργολάβους. Η τήρηση των υποχρεώσεων της παρ. 2 του άρθρου 18 του ν. 4412/2016 από υπεργολάβους δεν αίρει την ευθύνη του κυρίου αναδόχου.

**4.4.2.** Κατά την υπογραφή της σύμβασης ο κύριος ανάδοχος υποχρεούται να αναφέρει στην αναθέτουσα αρχή το όνομα, τα στοιχεία επικοινωνίας και τους νόμιμους εκπροσώπους των υπεργολάβων του, οι οποίοι συμμετέχουν στην εκτέλεση αυτής, εφόσον είναι γνωστά τη συγκεκριμένη χρονική στιγμή. Επιπλέον, υποχρεούται να γνωστοποιεί στην αναθέτουσα αρχή κάθε αλλαγή των πληροφοριών αυτών, κατά τη διάρκεια της σύμβασης, καθώς και τις απαιτούμενες πληροφορίες σχετικά με κάθε νέο υπεργολάβο, τον οποίο ο κύριος ανάδοχος χρησιμοποιεί εν συνεχεία στην εν λόγω σύμβαση, προσκομίζοντας τα σχετικά συμφωνητικά/δηλώσεις συνεργασίας. Σε περίπτωση διακοπής της συνεργασίας του Αναδόχου με υπεργολάβο/ υπεργολάβους της σύμβασης, αυτός υποχρεούται σε άμεση γνωστοποίηση της διακοπής αυτής στην Αναθέτουσα Αρχή, οφείλει δε να διασφαλίσει την ομαλή εκτέλεση του τμήματος/ των τμημάτων της σύμβασης είτε από τον ίδιο, είτε από νέο υπεργολάβο τον οποίο θα γνωστοποιήσει στην αναθέτουσα αρχή κατά την ως άνω διαδικασία.

**4.4.3.** Η αναθέτουσα αρχή επαληθεύει τη συνδρομή των λόγων αποκλεισμού για τους υπεργολάβους, όπως αυτοί περιγράφονται στην παράγραφο 2.2.3 και με τα αποδεικτικά μέσα της παραγράφου 2.2.9.2 της παρούσας, εφόσον το(α) τμήμα(τα) της σύμβασης, το(α) οποίο(α) ο ανάδοχος προτίθεται να αναθέσει υπό μορφή υπεργολαβίας σε τρίτους, υπερβαίνουν σωρευτικά το ποσοστό του τριάντα τοις εκατό (30%) της συνολικής αξίας της σύμβασης. Επιπλέον, προκειμένου να μην αθετούνται οι υποχρεώσεις της παρ. 2 του άρθρου 18 του ν. 4412/2016, δύναται να επαληθεύσει τους ως άνω λόγους και για τμήμα ή τμήματα της σύμβασης που υπολείπονται του ως άνω ποσοστού.

Όταν από την ως άνω επαλήθευση προκύπτει ότι συντρέχουν λόγοι αποκλεισμού απαιτεί ή δύναται να απαιτήσει την αντικατάστασή του, κατά τα ειδικότερα αναφερόμενα στις παρ. 5 και 6 του άρθρου 131 του ν. 4412/2016.

#### **4.5 Τροποποίηση σύμβασης κατά τη διάρκειά της**

---

Η σύμβαση μπορεί να τροποποιείται κατά τη διάρκειά της, χωρίς να απαιτείται νέα διαδικασία σύναψης σύμβασης, μόνο σύμφωνα με τους όρους και τις προϋποθέσεις του άρθρου 132 του ν. 4412/2016 και κατόπιν γνωμοδότησης της Επιτροπής της περ. β της παρ. 11 του άρθρου 221 του ν. 4412/2016.

#### **4.6 Δικαίωμα μονομερούς λύσης της σύμβασης**

---

**4.6.1.** Η αναθέτουσα αρχή μπορεί, με τις προϋποθέσεις που ορίζουν οι κείμενες διατάξεις, να καταγγείλει τη σύμβαση κατά τη διάρκεια της εκτέλεσής της, εφόσον:

α) η σύμβαση έχει υποστεί ουσιώδη τροποποίηση, κατά την έννοια της παρ. 4 του άρθρου 132 του ν. 4412/2016, που θα απαιτούσε νέα διαδικασία σύναψης σύμβασης

β) ο ανάδοχος, κατά το χρόνο της ανάθεσης της σύμβασης, τελούσε σε μια από τις καταστάσεις που αναφέρονται στην παράγραφο 2.2.3.1 και, ως εκ τούτου, θα έπρεπε να έχει αποκλειστεί από τη διαδικασία σύναψης της σύμβασης,

γ) η σύμβαση δεν έπρεπε να ανατεθεί στον ανάδοχο λόγω σοβαρής παραβίασης των υποχρεώσεων που υπέχει από τις Συνθήκες και την Οδηγία 2014/24/ΕΕ, η οποία έχει αναγνωριστεί με απόφαση του Δικαστηρίου της Ένωσης στο πλαίσιο διαδικασίας δυνάμει του άρθρου 258 της ΣΛΕΕ.

## 5. ΕΙΔΙΚΟΙ ΟΡΟΙ ΕΚΤΕΛΕΣΗΣ ΤΗΣ ΣΥΜΒΑΣΗΣ

---

### 5.1 Τρόπος πληρωμής

---

**5.1.1.** Η πληρωμή του αναδόχου θα πραγματοποιηθεί με το 100% της συμβατικής αξίας μετά την οριστική παραλαβή των υλικών. Ο εν λόγω τρόπος πληρωμής εφαρμόζεται και στην περίπτωση τμηματικών παραδόσεων.

Η πληρωμή του συμβατικού τιμήματος θα γίνεται με την προσκόμιση των νομίμων παραστατικών και δικαιολογητικών που προβλέπονται από τις διατάξεις του άρθρου 200 παρ. 4 του ν. 4412/2016, καθώς και κάθε άλλου δικαιολογητικού που τυχόν ήθελε ζητηθεί από τις αρμόδιες υπηρεσίες που διενεργούν τον έλεγχο και την πληρωμή.

**5.1.2.** Τον Ανάδοχο βαρύνουν οι υπέρ τρίτων κρατήσεις, ως και κάθε άλλη επιβάρυνση, σύμφωνα με την κείμενη νομοθεσία, μη συμπεριλαμβανομένου Φ.Π.Α., για την παράδοση του υλικού στον τόπο και με τον τρόπο που προβλέπεται στα έγγραφα της σύμβασης. Ιδίως βαρύνεται με τις ακόλουθες κρατήσεις:

α) Κράτηση 0,07% η οποία υπολογίζεται επί της αξίας κάθε πληρωμής προ φόρων και κρατήσεων της αρχικής, καθώς και κάθε συμπληρωματικής σύμβασης Υπέρ της Ενιαίας Ανεξάρτητης Αρχής Δημοσίων Συμβάσεων επιβάλλεται (άρθρο 4 Ν.4013/2011 όπως ισχύει)

β) Κράτηση ύψους 0,02% υπέρ του Δημοσίου, η οποία υπολογίζεται επί της αξίας, εκτός ΦΠΑ, της αρχικής, καθώς και κάθε συμπληρωματικής σύμβασης. Το ποσό αυτό παρακρατείται σε κάθε πληρωμή από την αναθέτουσα αρχή στο όνομα και για λογαριασμό της Γενικής Διεύθυνσης Δημοσίων Συμβάσεων και Προμηθειών σύμφωνα με την παρ. 6 του άρθρου 36 του ν. 4412/2016.

γ) Κράτηση 0,06% η οποία υπολογίζεται επί της αξίας κάθε πληρωμής προ φόρων και κρατήσεων της αρχικής, καθώς και κάθε συμπληρωματικής σύμβασης Υπέρ της Αρχής Εξέτασης Προδικαστικών Προσφυγών (άρθρο 350 παρ.3 του Ν.4412/2016).

Οι υπέρ τρίτων κρατήσεις υπόκεινται στο εκάστοτε ισχύον αναλογικό τέλος χαρτοσήμου 3% και ΟΓΑ χαρτοσήμου που υπολογίζεται με ποσοστό 20% επί του χαρτοσήμου.

Με κάθε πληρωμή θα γίνεται η προβλεπόμενη από την κείμενη νομοθεσία παρακράτηση φόρου εισοδήματος αξίας 4% επί του καθαρού ποσού.

### 5.2 Κήρυξη οικονομικού φορέα εκπτώτου - Κυρώσεις

---

**5.2.1.** Ο ανάδοχος κηρύσσεται υποχρεωτικά έκπτωτος από τη σύμβαση και από κάθε δικαίωμα που απορρέει από αυτήν, με απόφαση της αναθέτουσας αρχής, ύστερα από γνωμοδότηση του αρμόδιου οργάνου, εφόσον δεν φορτώσει, παραδώσει ή αντικαταστήσει τα συμβατικά υλικά ή δεν επισκευάσει ή συντηρήσει αυτά μέσα στον συμβατικό χρόνο ή στον χρόνο παράτασης που του δοθεί, σύμφωνα με όσα προβλέπονται στο άρθρο 206 του ν. 4412/2016.

Δεν κηρύσσεται έκπτωτος όταν:

α) το υλικό δεν φορτωθεί ή παραδοθεί ή αντικατασταθεί με ευθύνη του φορέα που εκτελεί τη σύμβαση.

β) συντρέχουν λόγοι ανωτέρας βίας

Στον οικονομικό φορέα που κηρύσσεται έκπτωτος από την σύμβαση, επιβάλλεται, με απόφαση του αποφαινόμενου οργάνου, ύστερα από γνωμοδότηση του αρμοδίου οργάνου, το οποίο υποχρεωτικά καλεί τον ανάδοχο προς παροχή εξηγήσεων, η ολική κατάπτωση της εγγύησης καλής εκτέλεσης της σύμβασης.

Επιπλέον μπορεί να επιβληθεί ο προβλεπόμενος από το άρθρο 74 του ν. 4412/2016 αποκλεισμός του αναδόχου από τη συμμετοχή του σε διαδικασίες δημοσίων συμβάσεων.

**5.2.2.** Αν το υλικό φορτωθεί - παραδοθεί ή αντικατασταθεί μετά τη λήξη του συμβατικού χρόνου και μέχρι λήξης του χρόνου της παράτασης που χορηγήθηκε, σύμφωνα με το άρθρο 206 του Ν.4412/16, επιβάλλεται πρόστιμο 5% επί της συμβατικής αξίας της ποσότητας που παραδόθηκε εκπρόθεσμα.

Το παραπάνω πρόστιμο υπολογίζεται επί της συμβατικής αξίας των εκπρόθεσμα παραδοθέντων υλικών, χωρίς ΦΠΑ. Εάν τα υλικά που παραδόθηκαν εκπρόθεσμα επηρεάζουν τη χρησιμοποίηση των υλικών που παραδόθηκαν εμπρόθεσμα, το πρόστιμο υπολογίζεται επί της συμβατικής αξίας της συνολικής ποσότητας αυτών.

Κατά τον υπολογισμό του χρονικού διαστήματος της καθυστέρησης για φόρτωση- παράδοση ή αντικατάσταση των υλικών, με απόφαση του αποφαινομένου οργάνου, ύστερα από γνωμοδότηση του αρμοδίου οργάνου, δεν λαμβάνεται υπόψη ο χρόνος που παρήλθε πέραν του εύλογου, κατά τα διάφορα στάδια των διαδικασιών, για το οποίο δεν ευθύνεται ο ανάδοχος και παρατείνεται, αντίστοιχα, ο χρόνος φόρτωσης - παράδοσης.

Η είσπραξη του προστίμου γίνεται με παρακράτηση από το ποσό πληρωμής του αναδόχου ή, σε περίπτωση ανεπάρκειας ή έλλειψης αυτού, με ισόποση κατάπτωση της εγγύησης καλής εκτέλεσης, εφόσον ο ανάδοχος δεν καταθέσει το απαιτούμενο ποσό.

Σε περίπτωση ένωσης οικονομικών φορέων, το πρόστιμο επιβάλλεται αναλόγως σε όλα τα μέλη της ένωσης.

### **5.3 Διοικητικές προσφυγές κατά τη διαδικασία εκτέλεσης των συμβάσεων**

---

Ο ανάδοχος μπορεί κατά των αποφάσεων που επιβάλλουν σε βάρος του κυρώσεις, δυνάμει των όρων των άρθρων 5.2 (Κήρυξη οικονομικού φορέα εκπτώτου - Κυρώσεις), 6.1. (Χρόνος παράδοσης υλικών), 6.4. (Απόρριψη συμβατικών υλικών – αντικατάσταση), καθώς και κατ' εφαρμογή των συμβατικών όρων να ασκήσει προσφυγή για λόγους νομιμότητας και ουσίας ενώπιον του φορέα που εκτελεί τη σύμβαση μέσα σε ανατρεπτική προθεσμία (30) ημερών από την ημερομηνία της κοινοποίησης ή της πλήρους γνώσης της σχετικής απόφασης. Η εμπρόθεσμη άσκηση της προσφυγής αναστέλλει τις επιβαλλόμενες κυρώσεις. Επί της προσφυγής αποφασίζει το αρμοδίως αποφαινόμενο όργανο, ύστερα από γνωμοδότηση του προβλεπόμενου στις περιπτώσεις β' και δ' της παραγράφου 11 του άρθρου 221 του ν.4412/2016 οργάνου, εντός προθεσμίας τριάντα (30) ημερών από την άσκησή της, άλλως θεωρείται ως σιωπηρώς απορριφθείσα. Κατά της απόφασης αυτής δεν χωρεί η άσκηση άλλης οποιασδήποτε φύσης διοικητικής προσφυγής. Αν κατά της απόφασης που επιβάλλει κυρώσεις δεν ασκηθεί εμπρόθεσμα η προσφυγή ή αν απορριφθεί αυτή από το αποφαινόμενο αρμοδίως όργανο, η απόφαση καθίσταται οριστική. Αν ασκηθεί εμπρόθεσμα προσφυγή, αναστέλλονται οι συνέπειες της απόφασης μέχρι αυτή να οριστικοποιηθεί.

### **5.4 Δικαστική επίλυση διαφορών**

---

Κάθε διαφορά μεταξύ των συμβαλλόμενων μερών που προκύπτει από τις συμβάσεις που συνάπτονται στο πλαίσιο της παρούσας διακήρυξης, επιλύεται με την άσκηση προσφυγής ή αγωγής στο Διοικητικό Εφετείο της Περιφέρειας, στην οποία εκτελείται εκάστη σύμβαση, κατά τα ειδικότερα οριζόμενα στις παρ. 1 έως και 6 του άρθρου 205Α του ν. 4412/2016. Πριν από την άσκηση της προσφυγής στο Διοικητικό Εφετείο προηγείται υποχρεωτικά η τήρηση της προβλεπόμενης στο άρθρο 205 ενδικοφανούς διαδικασίας, διαφορετικά η προσφυγή απορρίπτεται ως απαράδεκτη.

## 6. ΕΙΔΙΚΟΙ ΟΡΟΙ ΕΚΤΕΛΕΣΗΣ

---

### 6.1 Χρόνος παράδοσης υλικών

---

**6.1.1.** Ο ανάδοχος υποχρεούται να παραδώσει τα υλικά εντός χρονικής διάρκειας δύο (2) μηνών αρχομένης από την ημερομηνία υπογραφής της σύμβασης, σύμφωνα με τον τρόπο που ορίζεται στη με αριθ. 94/2020 μελέτη της Διεύθυνσης Προγραμματισμού, Ανάπτυξης, Πληροφορικής & Διαφάνειας.

Ο συμβατικός χρόνος παράδοσης των υλικών μπορεί να παρατείνεται, πριν από τη λήξη του αρχικού συμβατικού χρόνου παράδοσης, υπό τις προϋποθέσεις του άρθρου 206 του ν. 4412/2016. Στην περίπτωση που το αίτημα υποβάλλεται από τον ανάδοχο και η παράταση χορηγείται χωρίς να συντρέχουν λόγοι ανωτέρας βίας ή άλλοι ιδιαιτέρως σοβαροί λόγοι που καθιστούν αντικειμενικώς αδύνατη την εμπρόθεσμη παράδοση των συμβατικών ειδών επιβάλλονται οι κυρώσεις του άρθρου 207 του ν. 4412/2016.

**6.1.2.** Εάν λήξει ο συμβατικός χρόνος παράδοσης, χωρίς να υποβληθεί εγκαίρως αίτημα παράτασης ή, εάν λήξει ο παραταθείς, κατά τα ανωτέρω, χρόνος, χωρίς να παραδοθεί το υλικό, ο ανάδοχος κηρύσσεται έκπτωτος.

**6.1.3.** Ο ανάδοχος υποχρεούται να ειδοποιεί την υπηρεσία που εκτελεί την προμήθεια, την αποθήκη υποδοχής των υλικών και την επιτροπή παραλαβής, για την ημερομηνία που προτίθεται να παραδώσει το υλικό, τουλάχιστον πέντε (5) εργάσιμες ημέρες νωρίτερα.

Μετά από κάθε προσκόμιση υλικού στην αποθήκη υποδοχής αυτών, ο ανάδοχος υποχρεούται να υποβάλει στην υπηρεσία αποδεικτικό, θεωρημένο από τον υπεύθυνο της αποθήκης, στο οποίο αναφέρεται η ημερομηνία προσκόμισης, το υλικό, η ποσότητα και ο αριθμός της σύμβασης σε εκτέλεση της οποίας προσκομίστηκε.

### 6.2 Παραλαβή υλικών - Χρόνος και τρόπος παραλαβής υλικών

---

**6.2.1.** Η παραλαβή των υλικών γίνεται από επιτροπές, πρωτοβάθμιες ή και δευτεροβάθμιες, που συγκροτούνται σύμφωνα με την παρ. 11 εδ. β του άρθρου 221 του Ν.4412/16 σύμφωνα με τα οριζόμενα στο άρθρο 208 του ως άνω νόμου. Κατά την διαδικασία παραλαβής των υλικών διενεργείται ποσοτικός και ποιοτικός έλεγχος και εφόσον το επιθυμεί μπορεί να παραστεί και ο ανάδοχος.

Το κόστος της διενέργειας των ελέγχων βαρύνει τον ανάδοχο.

Η επιτροπή παραλαβής, μετά τους προβλεπόμενους ελέγχους συντάσσει πρωτόκολλα (μακροσκοπικό – οριστικό- παραλαβής του υλικού με παρατηρήσεις –απόρριψης των υλικών) σύμφωνα με την παρ.3 του άρθρου 208 του ν. 4412/16.

Τα πρωτόκολλα που συντάσσονται από τις επιτροπές (πρωτοβάθμιες – δευτεροβάθμιες) κοινοποιούνται υποχρεωτικά και στους αναδόχους.

Υλικά που απορρίφθηκαν ή κρίθηκαν παραληπτά με έκπτωση επί της συμβατικής τιμής, με βάση τους ελέγχους που πραγματοποίησε η πρωτοβάθμια επιτροπή παραλαβής, μπορούν να παραπέμπονται για επανεξέταση σε δευτεροβάθμια επιτροπή παραλαβής ύστερα από αίτημα του αναδόχου ή αυτεπάγγελτα σύμφωνα με την παρ. 5 του άρθρου 208 του ν.4412/16. Τα έξοδα βαρύνουν σε κάθε περίπτωση τον ανάδοχο.

Επίσης, εάν ο τελευταίος διαφωνεί με τα αποτελέσματα των εργαστηριακών εξετάσεων που διενεργήθηκαν από πρωτοβάθμιες ή δευτεροβάθμιες επιτροπές παραλαβής μπορεί να ζητήσει εγγράφως εξέταση κατ'έφεση των οικείων αντιδειγμάτων, μέσα σε ανατρεπτική προθεσμία είκοσι (20) ημερών από την γνωστοποίηση σε αυτόν των αποτελεσμάτων της αρχικής εξέτασης, με τον τρόπο που περιγράφεται στην παρ. 8 του άρθρου 208 του Ν.4412/16.

Το αποτέλεσμα της κατ'έφεση εξέτασης είναι υποχρεωτικό και τελεσίδικο και για τα δύο μέρη.

Ο ανάδοχος δεν μπορεί να ζητήσει παραπομπή σε δευτεροβάθμια επιτροπή παραλαβής μετά τα αποτελέσματα της κατ'έφεση εξέτασης.

**6.2.2.** Η παραλαβή των υλικών και η έκδοση των σχετικών πρωτοκόλλων παραλαβής πραγματοποιείται μέσα στους κατωτέρω καθοριζόμενους χρόνους.

Αν η παραλαβή των υλικών και η σύνταξη του σχετικού πρωτοκόλλου δεν πραγματοποιηθεί από την επιτροπή παραλαβής μέσα στον οριζόμενο από τη σύμβαση χρόνο, θεωρείται ότι η παραλαβή συντελέστηκε αυτοδίκαια, με κάθε επιφύλαξη των δικαιωμάτων του Δημοσίου και εκδίδεται προς τούτο σχετική απόφαση του αρμοδίου αποφαινομένου οργάνου, με βάση μόνο το θεωρημένο από την υπηρεσία που παραλαμβάνει τα υλικά αποδεικτικό προσκόμισης τούτων, σύμφωνα δε με την απόφαση αυτή η αποθήκη του φορέα εκδίδει δελτίο εισαγωγής του υλικού και εγγραφής του στα βιβλία της, προκειμένου να πραγματοποιηθεί η πληρωμή του αναδόχου.

Ανεξάρτητα από την, κατά τα ανωτέρω, αυτοδίκαιη παραλαβή και την πληρωμή του αναδόχου, πραγματοποιούνται οι προβλεπόμενοι από την σύμβαση έλεγχοι από επιτροπή που συγκροτείται με απόφαση του αρμοδίου αποφαινομένου οργάνου, στην οποία δεν μπορεί να συμμετέχουν ο πρόεδρος και τα μέλη της επιτροπής που δεν πραγματοποίησε την παραλαβή στον προβλεπόμενο από την σύμβαση χρόνο. Η παραπάνω επιτροπή παραλαβής προβαίνει σε όλες τις διαδικασίες παραλαβής που προβλέπονται από την ως άνω παράγραφο 1 και το άρθρο 208 του ν. 4412/2016 και συντάσσει τα σχετικά πρωτόκολλα. Η εγγυητική επιστολή καλής εκτέλεσης δεν επιστρέφεται πριν από την ολοκλήρωση όλων των προβλεπομένων από τη σύμβαση ελέγχων και τη σύνταξη των σχετικών πρωτοκόλλων.

### **6.3 Απόρριψη συμβατικών υλικών – Αντικατάσταση**

**6.3.1.** Σε περίπτωση οριστικής απόρριψης ολόκληρης ή μέρους της συμβατικής ποσότητας των υλικών, με απόφαση του αποφαινομένου οργάνου ύστερα από γνωμοδότηση του αρμόδιου οργάνου, μπορεί να εγκρίνεται αντικατάστασή της με άλλη, που να είναι σύμφωνη με τους όρους της σύμβασης, μέσα σε τακτή προθεσμία που ορίζεται από την απόφαση αυτή.

**6.3.2.** Αν η αντικατάσταση γίνεται μετά τη λήξη του συμβατικού χρόνου, η προθεσμία που ορίζεται για την αντικατάσταση δεν μπορεί να είναι μεγαλύτερη του 1/2 του συνολικού συμβατικού χρόνου, ο δε ανάδοχος θεωρείται ως εκπρόθεσμος και υπόκειται σε κυρώσεις λόγω εκπρόθεσμης παράδοσης. Αν ο ανάδοχος δεν αντικαταστήσει τα υλικά που απορρίφθηκαν μέσα στην προθεσμία που του τάχθηκε και εφόσον έχει λήξει ο συμβατικός χρόνος, κηρύσσεται έκπτωτος και υπόκειται στις προβλεπόμενες κυρώσεις.

**6.3.3.** Η επιστροφή των υλικών που απορρίφθηκαν γίνεται σύμφωνα με τα προβλεπόμενα στις παρ. 2 και 3 του άρθρου 213 του ν. 4412/2016.

### **6.4 Καταγγελία της σύμβασης – Υποκατάσταση αναδόχου**

**6.4.1** Στην περίπτωση που, κατά την εκτέλεση της σύμβασης, ο ανάδοχος καταδικαστεί αμετάκλητα για ένα από τα αδικήματα που αναφέρονται στην παρ. 2.2.3.1 της παρούσας, η αναθέτουσα αρχή δύναται να καταγγείλει μονομερώς τη σύμβαση και να αναζητήσει τυχόν αξιώσεις αποζημίωσης, σύμφωνα με τις σχετικές διατάξεις του ΑΚ, περί αμφοτεροβαρών συμβάσεων.

**6.4.2** Εάν ο ανάδοχος πτωχεύσει ή υπαχθεί σε διαδικασία εξυγίανσης ή ειδικής εκκαθάρισης ή τεθεί υπό αναγκαστική διαχείριση από εκκαθαριστή ή από το δικαστήριο ή υπαχθεί σε διαδικασία πτωχευτικού συμβιβασμού ή αναστείλει τις επιχειρηματικές του δραστηριότητες ή εάν βρίσκεται σε οποιαδήποτε ανάλογη κατάσταση, προκύπτουσα από παρόμοια διαδικασία, προβλεπόμενη σε εθνικές διατάξεις νόμου, η αναθέτουσα αρχή δύναται, ομοίως, να καταγγείλει μονομερώς τη σύμβαση και να αναζητήσει τυχόν αξιώσεις αποζημίωσης, σύμφωνα με τις σχετικές διατάξεις του ΑΚ.

**6.4.3** Σε αμφότερες τις ως άνω περιπτώσεις καταγγελίας της σύμβασης, η αναθέτουσα αρχή δύναται να προσκαλέσει τον/τους επόμενο/ους, κατά σειρά, μειοδότη/ες της διαδικασίας ανάθεσης της συγκεκριμένης σύμβασης και να του/τους προτείνει να αναλάβει/ουν την προμήθεια του εκπτώτου αναδόχου, με τους ίδιους όρους και προϋποθέσεις και βάσει της προσφοράς που είχε υποβάλει ο έκπτωτος (ρητή ρήτρα υποκατάστασης).

**Ο ΔΗΜΑΡΧΟΣ**

**ΔΗΜΗΤΡΙΟΣ ΣΠ. ΜΑΡΚΟΥ**



**ΠΑΡΑΡΤΗΜΑΤΑ**

---

**ΠΑΡΑΡΤΗΜΑ Ι – ΜΕΛΕΤΗ 94/2020**

---



ΑΡΙΘΜΟΣ ΜΕΛΕΤΗΣ: 94 /2020

ΕΛΛΗΝΙΚΗ ΔΗΜΟΚΡΑΤΙΑ  
ΝΟΜΟΣ ΑΤΤΙΚΗΣ  
Δ/ΝΣΗ ΠΡΟΓΡΑΜΜΑΤΙΣΜΟΥ, ΑΝΑΠΤΥΞΗΣ,  
ΠΛΗΡΟΦΟΡΙΚΗΣ & ΔΙΑΦΑΝΕΙΑΣ  
Δ/ΝΣΗ : ΔΗΜ. ΧΡ. ΜΠΕΚΑ & ΒΑΣ. ΠΑΥΛΟΥ  
ΠΕΡΙΟΧΗ : ΣΠΑΤΑ Τ.Κ.: 190 04  
Πληροφορίες: Φ. Πρίφτη  
Τηλ.: 2132007315  
Fax.: 2106633311  
Κ.Α.: 15-7135.014  
CPV: 31527260-6  
32350000-1  
39111200-5  
39515100-6  
42416130-5

# ΜΕΛΕΤΗ

---

## **ΠΡΟΜΗΘΕΙΑ ΚΑΙ ΤΟΠΟΘΕΤΗΣΗ ΕΞΟΠΛΙΣΜΟΥ ΓΙΑ ΤΗ ΛΕΙΤΟΥΡΓΙΑ ΤΟΥ ΠΝΕΥΜΑΤΙΚΟΥ ΚΕΝΤΡΟΥ <<ΧΡΗΣΤΟΣ ΜΠΕΚΑΣ>>**

---

**ΠΡΟΫΠΟΛΟΓΙΣΜΟΣ: 270.084,04 €**  
**Φ.Π.Α. 24 %: 64.820,17 €**  
**ΣΥΝΟΛΙΚΗ ΔΑΠΑΝΗ: 334.904,21 €**

**ΠΕΡΙΕΧΟΜΕΝΑ:**

1. ΤΕΧΝΙΚΗ ΠΕΡΙΓΡΑΦΗ
2. ΕΝΔΕΙΚΤΙΚΟΣ ΠΡΟΫΠΟΛΟΓΙΣΜΟΣ
3. ΤΕΧΝΙΚΕΣ ΠΡΟΔΙΑΓΡΑΦΕΣ
4. ΣΥΓΓΡΑΦΗ ΥΠΟΧΡΕΩΣΕΩΝ

CPV	31527260-6 32350000-1 39111200-5 39515100-6 42416130-5
-----	--

## 1. ΤΕΧΝΙΚΗ ΠΕΡΙΓΡΑΦΗ

Η παρούσα μελέτη συντάχτηκε κατόπιν της υπ'αρ. πρωτ. 19422 / 13 -07-2020 εντολής Δημάρχου και αφορά την προμήθεια και τοποθέτηση Εξοπλισμού του Πνευματικού Κέντρου "ΧΡΗΣΤΟΣ ΜΠΕΚΑΣ", στην Δημοτική Ενότητα Σπάτων, του Δήμου Σπάτων-Αρτέμιδος.

Τα είδη αυτά αποτελούν κυρίως τον Φωτιστικό Εξοπλισμό, Ηχητικό Εξοπλισμό, Προμήθεια Καθισμάτων, Εξοπλισμό Σκηνής και Προμήθεια Ανελκυστήρα και Αυτοματισμού του Αμφιθεάτρου, του Πνευματικού Κέντρου "ΧΡΗΣΤΟΣ ΜΠΕΚΑΣ", της Δημοτικής Ενότητας Σπάτων, του Δήμου Σπάτων-Αρτέμιδος.

Η δαπάνη της ανωτέρω προμήθειας έχει προϋπολογισμό 270.084,04 € χωρίς τον Φ.Π.Α. 24% και με Φ.Π.Α. 64.820,17 €.

Για την εκτέλεση της προμήθειας έχει προβλεφθεί πίστωση στον προϋπολογισμό του Δήμου έτους 2020 με Κ.Α. 15-7135.014 ποσού 338.794,04 € .

Η προμήθεια θα εκτελεσθεί σύμφωνα με τις διατάξεις του Ν.4412/16 και του δημοτικού κώδικα.

Σπάτα, 21/07/2020

Η ΣΥΝΤΑΞΑΣΑ

Η ΠΡΟΪΣΤΑΜΕΝΗ Δ/ΝΣΗΣ  
ΠΡ/ΣΜΟΥ, ΑΝΑΠΤΥΞΗΣ, ΠΛΡ/ΚΗΣ & ΔΙΑΦΑΝΕΙΑΣ

ΦΑΝΗ ΠΡΙΦΤΗ  
ΠΟΛΙΤΙΚΟΣ ΜΗΧ/ΚΟΣ ΠΕ3/Α

ΑΘΑΝΑΣΙΑ ΣΩΤΗΡΟΠΟΥΛΟΥ  
ΤΟΠΟΓΡΑΦΟΣ ΜΗΧ/ΚΟΣ ΠΕ6/Α

**2. ΕΝΔΕΙΚΤΙΚΟΣ ΠΡΟΫΠΟΛΟΓΙΣΜΟΣ**

A/A	Είδος εργασίας	Κωδικός άρθρου	Μο-νάδα	Ποσότητα	Τιμή Μονάδας	Δαπάνη Μερική	Ολική
1	Αυτοματισμού	A.T.1	τεμ.	1	24.471,00	24.471,00	
2	Ανελκυστήρας	A.T.2	τεμ.	1	17.350,00	17.350,00	
3	<b>Κυκλόγραμμα</b> αποτελούμενο από μοτέρ ηλεκτροκίνητο 220V, με διακόπτη - τηλεχειρισμό, σιδηρόδρομο αλουμινίου και Υφασμα βραδύκαυστο 100% polyester βάρους 250 γρμ/μ2	A.T.3	τεμ.	1	22.000,00	22.000,00	
4	<b>Σκηνή</b> αποτελούμενη από μοτέρ ηλεκτροκίνητο 220V, με διακόπτη - τηλεχειρισμό, σιδηρόδρομο αλουμινίου και ύφασμα βραδύκαυστο σύνθεση 100 % πολυεστέρα TREVIRA CS βάρους τουλάχιστον 480 gr/m2.	A.T.4	τεμ.	1	19.000,00	19.000,00	
5	<b>Κουίντες</b> 3+3 4 - Αέρια 3 X15 αποτελούμενες από ύφασμα βραδύκαυστο 100% polyester και βάρους 250 γρμ/μ2	A.T.5	τεμ.	1	7.600,00	7.600,00	
6	<b>Πόρτες</b> αποτελούμενες από σιδηροδρομοι τυπου SYRTEX βαρέως τύπου και ύφασμα βραδύκαυστο 100% polyester βάρους τουλάχιστον 480 gr/m2.	A.T.6	τεμ.	1	5.800,00	5.800,00	
7	<b>Μικρή κουρτίνα σκηνής</b> αποτελούμενη από ύφασμα βραδύκαυστο trevira cs 100 % πολυεστέρα βάρους τουλάχιστον 480 gr/m2.	A.T.7	τεμ.	1	5.600,00	5.600,00	
8	* Ψηφιακή κονσόλα μίξης 40 εισόδων με Studer Digital Core και 32 x XLR mic in Χρήσεις Live band PA, Θέατρα, broadcasting, Μουσικές εκδηλώσεις, Αίθουσες πολλαπλών χρήσεων, Μουσικές σκηνές, Home Studio, Προβάδिका, Remote Recording κ.α.	A.T.8	τεμ.	1	3.757,20	3.757,20	
9	* Παθητικό ηχείο ειδικό με woofer 15" και κόρνα HF 1" ισχύος 300W / 600W / 1200W (Continuous/ Program/ Peak), διασποράς 90° x 50° με ειδική υποδοχή διπλής κλίσης για στήριξη σε τρίποδα. Απόκριση συχνότητας 55Hz - 19kHz.	A.T.9	τεμ.	4	651,56	2.606,24	
10	* Τελικός ενισχυτής 2x1200w/4Ω 2x1600w/2Ω/1x3200w/4Ω bridge. Νέα βελτιωμένη μονάδα DSP και οθόνη LCD.	A.T.10	τεμ.	4	1.753,78	7.015,12	
11	* Ψηφιακός επεξεργαστής ηχείων 2 in 6 out. Crossover 2x3,	A.T.11	τεμ.	2	586,12	1.172,24	
12	* Παθητικό ηχείο subwoofer με 1X18" woofer με selenium driver ισχύος 800W / 1600W / 3200W (Continuous/ Program/ Peak). Απόκριση συχνότητας 35Hz - 250Hz.	A.T.12	τεμ.	2	894,96	1.789,92	
13	* Βάση ηχείων τοίχου, εως 50κιλά, ρυθμιζόμενης γωνίας, HEAVY. PRX 412M	A.T.13	τεμ.	6	43,40	260,40	
14	* Παθητικό ηχείο με woofer 12" και κόρνα HF 1" ισχύος 300W / 600W / 1200W (Continuous/ Program/ Peak), διασποράς 90° x 50° με ειδική υποδοχή διπλής κλίσης για στήριξη σε τρίποδα. Απόκριση συχνότητας 50Hz - 19kHz	A.T.14	τεμ.	6	514,59	3.087,54	
15	* Το MINI STAGEBOX32i έχει 32 αναλογικές εισόδους με προενισχυτές σχεδιασμένους απο την STUDER και δώδεκα εξόδους γραμμής	A.T.15	τεμ.	1	2.102,88	2.102,88	

16	* C 1000S MKIV - AKG Αναβαθμισμένη έκδοση πυκνωτικού μικροφώνου με 2 πολικά διαγράμματα (καρδιοειδές-υπερκαρδιοειδές), δύο θέσεις ρύθμισης ευαισθησίας, τρεις θέσεις συχνοτικής απόκρισης.	A.T.16	τεμ.	6	135,10	810,60
17	* Βάση μικροφώνου δαπέδου με τηλεσκοπικό οριζόντιο βραχίονα (boom) και τηλεσκοπική προέκταση.	A.T.17	τεμ.	8	35,00	280,00
18	Γερανός μικροφώνου κοντός, 105cm black.	A.T.18	τεμ.	4	56,70	226,80
19	* Ασύρματο σύστημα χειρός 8 συχνοτήτων UHF, diversity. Περιλαμβάνει πομπό-μικρόφωνο χειρός HT 420 με δυναμική κάψα D5 και δυνατότητα επαναφόρτισης.	A.T.19	τεμ.	2	385,18	770,36
20	* Drum Set αποτελούμενο από: 1 x D12 VR, δυναμικό μικρόφωνο για μπότα, 2 x C214 Matched pair πυκνωτικά μικρόφωνα για overheads, 1 x C451 B πυκνωτικά μικρόφωνα για Hi Hat, 4 x D40 δυναμικά μικρόφωνα για snare και toms.	A.T.20	τεμ.	1	2.381,52	2.381,52
21	* Ασύρματο σύστημα 8 συχνοτήτων με τον bodypack πομπό PT420, και μικρόφωνο κεφαλής C 555 L, UHF, diversity.	A.T.21	τεμ.	1	476,18	476,18
22	* Ασύρματο σύστημα 8 συχνοτήτων με τον bodypack πομπό PT420 και μικρόφωνο πέτου C 417 L, UHF, diversity. Δυνατότητα επαναφόρτισης.	A.T.22	τεμ.	2	385,18	770,36
23	* Audio player με δυνατότητα αναπαραγωγής CD (CD-R/-RW and MP3), USB/SD input με δυνατότητα αναπαραγωγής MP3 & WMA αρχείων και AM/FM ψηφιακό tuner με 10 θέσεις μνήμης.	A.T.23	τεμ.	1	672,90	672,90
24	Ηλεκτροκίνητη οθόνη roll με θήκη αλουμινίου, format 4:3, 400 x 311cm	A.T.24	τεμ.	1	1.184,40	1.184,40
25	* Projector 16:10, διαθέτει 0.67" DLP BrilliantColor με τεχνολογία από την Texas Instruments, πραγματικής ανάλυσης WUXGA (1920 x 1200) φωτεινότητα 5.500 ANSI lumens, τεχνολογία Solid state laser phosphor light.	A.T. 25	τεμ.	1	5.583,86	5.583,86
26	ΒΑΣΗ PROJECTOR ΟΡΟΦΗΣ	A.T.26	τεμ.	1	300,00	300,00
27	* Μετατροπέας FHD από HDMI σε SDI πολύ μικρού μεγέθους, Περιλαμβάνει εξωτερικό τροφοδοτικό	A.T.27	τεμ.	1	104,84	104,84
28	* Μετατροπέας FHD από SDI σε HDMI πολύ μικρού μεγέθους, Περιλαμβάνει εξωτερικό τροφοδοτικό	A.T.28	τεμ.	1	109,68	109,68
29	* Κονσόλα ήχου σύμφωνα με την μελέτη	A.T.29	τεμ.	1	10.500,00	10.500,00
30	Καλώδια και βύσματα	A.T. 30	τεμ.	1	2.900,00	2.900,00
31	Προμήθεια καθισμάτων με πυραντίσταση σύμφωνα με τους κανονισμούς κατά λοιπά σύμφωνα με την μελέτη	A.T. 31	τεμ.	305	196,72	60.000,00
32	Εξοπλισμός Control Room περιλαμβάνει και Η/Υ	A..T. 32	κ.α.	1	6.100,00	6.100,00
33	* Συστήματα επαγγελματικού φωτισμού Lighting Control Rack	A.T. 33	κ.α.	1	3.700,00	3.700,00
34	* Συστήματα επαγγελματικού φωτισμού Zoom Profile Luminaire Wide	A.T. 34	κ.α.	1	16.600,00	16.600,00
35	* Συστήματα επαγγελματικού φωτισμού Zoom Profile Luminaire Narrow	A.T. 35	κ.α.	1	12.800,00	12.800,00
36	* Συστήματα επαγγελματικού φωτισμού Plano Convex Luminaire	A.T. 36	κ.α.	1	6.400,00	6.400,00
37	* Προβολείς θεάτρου σύμφωνα με την μελέτη	A.T. 37	κ.α.	1	4.500,00	4.500,00

38	* Λοιπός εξοπλισμός φωτισμού θεάτρου (power extesions, DMX extensions & adapters)	A.T. 38	κ.α.	1	6.000,00	6.000,00	
39	Πίνακας συστήματος ασφαλείας συναγερμού	A.T. 39	τεμ.	1	1.200,00	1.200,00	
40	Υλικά σύνδεση πίνακα συστήματος ασφαλείας συναγερμού με τα σημεία συναγερμού	A.T. 40	τεμ.	6	220,00	1.320,00	
41	Ανιχνευτής Κίνησης συστήματος ασφαλείας συναγερμού	A.T. 41	τεμ.	4	120,00	480,00	
42	Σειρήνα εξωτερικού χώρου συστήματος ασφαλείας συναγερμού	A.T. 42	τεμ.	2	150,00	300,00	
						<b>Σύνολο</b>	<b>270.084,04</b>
						ΦΠΑ 24%	64.820,17
						<b>Σύνολο με ΦΠΑ</b>	<b>334.904,21</b>

Σπάτα, 21/07/2020

Η ΣΥΝΤΑΞΑΣΑ

Η ΠΡΟΪΣΤΑΜΕΝΗ Δ/ΝΣΗΣ  
ΠΡ/ΣΜΟΥ, ΑΝΑΠΤΥΞΗΣ, ΠΛΡ/ΚΗΣ & ΔΙΑΦΑΝΕΙΑΣ

ΦΑΝΗ ΠΡΙΦΤΗ  
ΠΟΛΙΤΙΚΟΣ ΜΗΧ/ΚΟΣ ΠΕ3/Α

ΑΘΑΝΑΣΙΑ ΣΩΤΗΡΟΠΟΥΛΟΥ  
ΤΟΠΟΓΡΑΦΟΣ ΜΗΧ/ΚΟΣ ΠΕ6/Α

**3. ΤΕΧΝΙΚΕΣ ΠΡΟΔΙΑΓΡΑΦΕΣ****ΑΡΘΡΟ 1<sup>ο</sup>****Αντικείμενο της Προμήθειας**

Η παρούσα μελέτη συντάχθηκε κατόπιν εντολής Δημάρχου και αφορά την προμήθεια και τοποθέτηση Εξοπλισμού Αμφιθεάτρου του Πνευματικού Κέντρου "ΧΡΗΣΤΟΣ ΜΠΕΚΑΣ", για την δημοτική ενότητα Σπάτων, του Δήμου Σπάτων-Αρτέμιδος.

Τα είδη αυτά θα χρησιμοποιηθούν κυρίως για τον Φωτιστικό Εξοπλισμό, Ηχητικό Εξοπλισμό, Προμήθεια Καθισμάτων, Εξοπλισμό Σκηνής, Προμήθεια Ανελκυστήρα, Αυτοματισμού και συστήματος συναγερμού του Αμφιθεάτρου, του Πνευματικού Κέντρου "ΧΡΗΣΤΟΣ ΜΠΕΚΑΣ", της δημοτικής ενότητας Σπάτων, του Δήμου Σπάτων-Αρτέμιδος.

**ΑΡΘΡΟ 2<sup>ο</sup>****Ισχύουσες Διατάξεις**

Η εκτέλεση της προμήθειας θα γίνει σύμφωνα με τις διατάξεις :

- του Ν.2286/95 περί προμηθειών του δημοσίου τομέα και ρυθμίσεις συναφών θεμάτων
- του Ν.4412/16 «Δημόσιες Συμβάσεις Έργων, Προμηθειών και Υπηρεσιών (προσαρμογή στις Οδηγίες 2014/24/ΕΕ και 2014/25/ΕΕ)».
- Τις συναφείς διατάξεις του Ν. 3463/06 (ΦΕΚ Α' 115/08-06-06) περί Κυρώσεως Δημοτικού και Κοινοτικού Κώδικα.

Όπως έχουν τροποποιηθεί και ισχύουν.

**ΑΡΘΡΟ 3<sup>ο</sup>****Τεχνικές προδιαγραφές**

**Όλα τα υλικά του διαγωνισμού, πέρα των τεχνικών εγχειριδίων, θα πρέπει να συνοδεύονται επί ποινή αποκλεισμού από τα κάτωθι:**

- Οι Οικονομικοί Φορείς θα πρέπει να προσκομίσουν πιστοποιητικά ISO 9001:2015 Διαχείριση Ποιότητας των κατασκευαστών όλων των υλικών προς διασφάλιση της ποιότητας τους, με την τεχνική τους προσφορά.
- Κάθε διαγωνιζόμενος θα πρέπει να προσκομίσει πιστοποιητικά ISO 14001:2015, Περιβαλλοντικής Διαχείρισης και πιστοποιητικά OHSAS 18001:2015 / ΕΛΟΤ 1801: 2008 Ασφάλειας και Υγείας.
- Πιστοποιητικό CE για όλα τα είδη εξοπλισμού.
- **Βασική προϋπόθεση συμμετοχής στο διαγωνισμό επί ποινή αποκλεισμού αποτελεί ότι για τα προσφερόμενα είδη: Φωτιστικού Εξοπλισμού, Ηχητικού Εξοπλισμού, Καθισμάτων, Εξοπλισμού σκηνής, Ανελκυστήρα και των Αυτοματισμών οι υποψήφιοι οικονομικοί φορές θα πρέπει να αποδεικνύουν την συμμετοχή τους σε εγκεκριμένο σύστημα εναλλακτικής διαχείρισης ΑΗΗΕ (όπως προβλέπεται από το Ν.2939/2001 & την Κ.Υ.Α. με αριθμό Η.Π. 23615/651/Ε.103 για τις συγκεκριμένες κατηγορίες των διαγωνιζόμενων προϊόντων (Προμήθεια και Τοποθέτηση Εξοπλισμού Αμφιθεάτρου) καθώς επίσης και την υποχρέωση απόδειξης της εγγραφής τους στο Εθνικό Μητρώο Παραγωγών (ΕΜΠΑ) του **Ε.Ο.ΑΝ.** σύμφωνα με το άρθρο 17 της παραπάνω Κ.Υ.Α. με τον **Αριθμό Μητρώου Παραγωγού (ΑΜΠ)** από εγκεκριμένο από το Υπουργείο σύστημα, σύμφωνα με το παράρτημα ΙΑ του **Π.Δ. 117/2004 (ΦΕΚ. 82Α)**. Στην περίπτωση ενώσεων οικονομικών φορέων η παρούσα προϋπόθεση ισχύει για όλα τα μέλη αυτών, σύμφωνα με το ΦΕΚ Τεύχος Β' αρ. Φύλλου 538/22/02/2017 " Τροποποίηση της υπ' αριθ. 181504/2016 υπουργικής απόφασης" βάση της**

οποίας “το πιστοποιητικό εγγραφής στο Ε.Μ.ΠΑ. εντάσσεται στα στοιχεία που απαιτούνται σύμφωνα με τις σχετικές διατάξεις της κείμενης νομοθεσίας , ως προϋπόθεση για την διάθεση ενός προϊόντος στην Ελληνική αγορά και διασφαλίζει στο πλαίσιο εφαρμογής του ν. 4412/2016 το δικαίωμα συμμετοχής των παραγωγών - διακινητών ΗΗΕ σε δημόσιους διαγωνισμούς όπως αυτά ισχύουν μέχρι σήμερα.

- Όλα τα προσκομιζόμενα υλικά θα είναι κατάλληλα συσκευασμένα και σημασμένα με ετικέτες όπου θα αναφέρεται η εμπορική ονομασία τους, ο κατασκευαστής τους, ο χρόνος παραγωγής τους, ο χρόνος ζωής τους και όσα τα σχετικά πρότυπα και η νομοθεσία καθορίζουν, δόκιμα, σύγχρονα, καινούργια, άριστης ποιότητας, α’ διαλογής και θα ανταποκρίνονται στις προδιαγραφές αυτές, στα εγκεκριμένα πρότυπα, στα εγκεκριμένα δείγματα και θα συνοδεύονται από όλα τα προβλεπόμενα έγγραφα εμπορίας και διακίνησης προϊόντων από τα οποία θα προκύπτει το είδος και η ποιότητά τους.
- Για οτιδήποτε δεν αναφέρεται ρητά στα σχετικά εδάφια, θα πρέπει να είναι σύμφωνο με τις ισχύουσες εθνικές και ευρωπαϊκές προδιαγραφές ασφαλείας.
- Κάθε διαγωνιζόμενος μπορεί να συμμετέχει στο διαγωνισμό υποβάλλοντας προσφορά **επί ποινή αποκλεισμού για το σύνολο των υλικών και της ποσότητας** , που απαιτείται από την παρούσα, λόγω της πολυπλοκότητας της προμήθειας και της ελληλεπίδρασης των προμηθευόμενων υλικών, προκειμένου να επιτευχθεί η λειτουργικότητα του χώρου.
- Οι αναλυτικές τεχνικές προδιαγραφές είναι οι ελάχιστες επί ποινή αποκλεισμού. Δεκτά γίνονται είδη με καλύτερες προδιαγραφές. Σε περίπτωση αποκλίσεων των προδιαγραφών των προσφερόμενων ειδών προς το χειρότερο, αυτές θα πρέπει να δηλώνονται από τον υποψήφιο με σαφήνεια (α/α προϊόντος και χαρακτηριστικό στο οποίο υπάρχει απόκλιση προς το χειρότερο).
- Ο κύκλος εργασιών κάθε διαγωνιζόμενου κατά τα τρία τελευταία οικονομικά έτη 2017,2018,2019 , για κάθε έτος να μην έχει χαμηλότερη επίδοση κάτω του 1.400.000,00€.
- Για να είναι εύκολη η εξέταση των τεχνικών προσφορών του συμμετέχοντα, ο προσφέρων πρέπει να σημειώνει τον αύξοντα αριθμό του είδους πάνω στο τεχνικό εγχειρίδιο, πιστοποιητικό και CE και να προκύπτει με σαφήνεια σε ποιο είδος της αντιστοιχεί το κάθε ένα (θα πρέπει να σημειώνεται ο αύξων αριθμός που έχει το είδος βάσει της σχετικής μελέτης)
- Με την υποβολή της προσφοράς του, ο διαγωνιζόμενος αποδέχεται ότι έχει μελετήσει λεπτομερώς όλα τα στοιχεία της προμήθειας και έχει λάβει πλήρη γνώση όλων των στοιχείων της διακήρυξης καθώς και των επιτόπιων συνθηκών που αφορούν την εκτέλεση της σύμβασης. Προκειμένου οι συμμετέχοντες να υπογράψουν την απαιτούμενη Υπ. Δήλωση γνώσης και αποδοχής των τοπικών συνθηκών και να προβούν σε τυχόν επιμετρήσεις που θεωρήσουν αναγκαίες, θα πρέπει να επισκεφθούν το Πνευματικό Κέντρο «ΧΡΗΣΤΟΣ ΜΠΕΚΑΣ» (οδός Σταύρου Μπέκα 7 – Σπάτα), κατόπιν σχετικού αιτήματος προς την υπηρεσία. Το σχετικό αίτημα θα πρέπει να υποβληθεί στην υπηρεσία, μέσω της Διαδικτυακής πύλης [www.promitheus.gov.gr](http://www.promitheus.gov.gr), του Ε.Σ.Η.ΔΗ.Σ. πέντε (5) ημερολογιακές ημέρες πριν από την προθεσμία υποβολής των προσφορών. Οι ενδιαφερόμενοι θα ενημερωθούν μέσω της Διαδικτυακής πύλης [www.promitheus.gov.gr](http://www.promitheus.gov.gr), του Ε.Σ.Η.ΔΗ.Σ. για τις διαθέσιμες ημερομηνίες και ώρες κατά τις οποίες μπορεί να πραγματοποιηθεί η επίσκεψη των ενδιαφερομένων στο χώρο. Επιπλέον η υπηρεσία θα διαθέσει το απαραίτητο προσωπικό που θα συνοδεύσει τους συμμετέχοντες και θα παράσχει τις σχετικές πληροφορίες. Με το πέρας της επίσκεψης η Αναθέτουσα Αρχή θα προμηθεύσει τους ενδιαφερόμενους βεβαίωση της γνώσης των τοπικών συνθηκών, η οποία θα πρέπει να υποβληθεί στο φάκελο δικαιολογητικών συμμετοχής.

Όλες οι εργασίες, που απαιτούνται για την πλήρη λειτουργία των ειδών του συνόλου της προμήθειας, θα πρέπει να εκτελεστούν κατάλληλα και έντεχνα σε συμφωνία με τα κείμενα των προδιαγραφών και τους κανονισμούς του εμπορίου και της τεχνολογίας καθώς επίσης τις τέχνες και επιστήμες. Στις προσφερόμενες τιμές πρέπει να είναι συνυπολογισμένα όλα τα κόστη υπηρεσιών, προμήθειας, επί μέρους υλικών και λοιπών εργασιών που είναι απαραίτητα για την προμήθεια, εγκατάσταση και λειτουργία του εξοπλισμού.

Για όλα τα υλικά μπορεί να προσφερθεί **ισοδύναμο υλικό** με αυτό που περιγράφεται εφόσον διασφαλίζεται η λειτουργικότητα σύμφωνα με τις παρακάτω τεχνικές προδιαγραφές.

**Οι τεχνικές προδιαγραφές είναι ενδεικτικού τύπου και παρουσιάζονται αναλυτικότερα παρακάτω:**

## **A.T. : 1 Αυτοματισμοί**

### **(Άρθρο : ΑΤΗΕ Ν\8841.2.5.2) Αντικατάσταση πινάκα χαμηλής τάσης εισόδου ΔΕΗ με νέο στην ίδια θέση σύμφωνα με τη μελέτη**

Αντικατάσταση πινάκα χαμηλής τάσης εισόδου ΔΕΗ με νέο πλήρη στην ίδια θέση σύμφωνα με τα σχέδια, την τεχνική περιγραφή και τις τεχνικές προδιαγραφές πλήρης αποτελούμενος από το ερμάριο, τη θύρα τη μετώπη, τη μπάρα χαλκού, με όλα τα όργανα του (διακόπτες, ασφάλειες, ενδεικτικές λυχνίες κλπ) και με τα απαραίτητα στηρίγματα, οπές εισόδου και εξόδου των ηλεκτρικών γραμμών, ακροδέκτες, καλωδιώσεις εσωτερικής συνδεσμολογίας κλπ μικροϋλικά καθώς και τον χρωματισμό των μεταλλικών μερών αυτού με βασικό χρώμα, στόκο πιστολίου και δύο στρώματα εψημένου βερνικοχρώματος, δηλαδή προμήθεια και εργασία εσωτερικής συνδεσμολογίας των οργάνων, δάνοιξη οπής ερμαρίου, εντοίχιση και στερέωση ή στερέωση επί του τοίχου με πακτούμενα σιδηρά ελάσματα, συνδέσεως των εισερχομένων και απερχομένων γραμμών καθώς και κάθε εργασία για τη δοκιμή και παράδοση σε λειτουργία.

Υλικά

α. Πεδίο πίνακα χαμηλής τάσεως επιθεωρούμενο από μπροστά

ΑΥΤΟΜΑΤΟΣ ΔΙΑΚΟΠΤΗΣ ΙΣΧΥΟΣ 36KVA 3P 400 A

ΑΥΤΟΜΑΤΟΣ ΔΙΑΚΟΠΤΗΣ ΙΣΧΥΟΣ 25 KVA 3P 250 A

ΑΥΤΟΜΑΤΟΣ ΔΙΑΚΟΠΤΗΣ ΙΣΧΥΟΣ 25 KVA 3P 63 A

ΜΙΚΡΟΑΥΤΟΜΑΤΟΣ 3P 63A 400V ΤΥΠΟΥ D (ΑΥΤΟΜΑΤΗ ΑΣΦΑΛΕΙΑ)

ΔΙΑΚΟΠΤΗΣ ΡΑΓΑΣ 2P 40A 230-400V

ΑΣΦΑΛΕΙΟΠΟΖΕΥΚΤΗΣ 30X50 A

ΑΥΤΟΜΑΤΟΣ ΔΙΑΚΟΠΤΗΣ ΙΣΧΥΟΣ 30X50 A

ΜΙΚΡΟΑΥΤΟΜΑΤΟΣ 1P K63A 230V

ΔΙΑΚΟΠΤΗΣ ΔΙΑΡΡΟΗΣ 4P 63A 0,03A

ΧΡΟΝΟΔΙΑΚΟΠΤΗΣ ΨΗΦΙΑΚΗΣ ΡΑΓΑ

ΡΕΛΕ ΚΑΣΤΑΝΙΑΣ 32 A 230Ω/AC

ΜΙΚΡΟΑΥΤΟΜΑΤΟΣ 1P C16A 230V

ΜΕΤΡΗΤΗΣ ΕΝΕΡΓΕΙΑΣ 1/ΦΑΣΙΚΟΣ 63A

ΛΥΧΝΙΑ ΡΑΓΑΣ LED 230V AC

ΕΡΜΑΡΙΟ 600X2000X500 IP55

β. Υλικά εγκαταστάσεως, λοιπών αυτοματισμών και μικροϋλικά για πλήρη εγκατάσταση και λειτουργία .

## **A.T. : 2 Ανελκυστήρας**

### **1. ΤΕΧΝΙΚΑ ΧΑΡΑΚΤΗΡΙΣΤΙΚΑ**

ΕΙΔΟΣ ΑΝΕΛΚΥΣΤΗΡΑ : ΥΔΡΑΥΛΙΚΟΣ ΑΤΟΜΩΝ

ΑΡΙΘΜΟΣ ΑΝΕΛΚΥΣΤΗΡΩΝ : 1



ΔΙΑΣΤΑΣΕΙΣ ΦΡΕΑΤΙΟΥ : 1,450 X 1,600 ΒΑΘΟΣ ΠΥΘΜΕΝΑ 1,500  
 ΩΦΕΛΙΜΟ ΦΟΡΤΙΟ : 525 KG  
 ΑΡΙΘΜΟΣ ΑΤΟΜΩΝ : 7  
 ΑΡΙΘΜΟΣ ΣΤΑΣΕΩΝ : 2  
 ΕΞΟΔΟΙ ΘΑΛΑΜΟΥ : 1  
 ΔΙΑΔΡΟΜΗ ΘΑΛΑΜΟΥ : 6,200 ΜΕΤΡΑ ΠΕΡΙΠΟΥ  
 ΤΑΧΥΤΗΤΑ ΘΑΛΑΜΟΥ : 0.66 m/sec  
 ΤΥΠΟΣ ΑΝΑΡΤΗΣΗΣ : ΥΔΡΑΥΛΙΚΟΣ. 2:1  
 ΘΕΣΗ ΜΗΧΑΝΟΣΤΑΣΙΟΥ : ΙΣΟΓΕΙΟ

## 2. ΤΕΧΝΙΚΑ ΧΑΡΑΚΤΗΡΙΣΤΙΚΑ

### ΜΟΝΑΔΑ ΙΣΧΥΟΣ

ΔΟΧΕΙΟ ΛΑΔΙΟΥ : U100  
 ΑΝΤΛΙΑ : 210L  
 ΠΑΡΟΧΗ ΑΝΤΛΙΑΣ : 125 lt/min

ΙΣΧΥΣ ΚΙΝΗΤΗΡΑ : 9,5 kw  
 ΣΤΡΟΦΕΣ ΚΙΝΗΤΗΡΑ : 1300/min  
 ΤΑΣΗ ΔΙΚΤΥΟΥ : 400v  
 ΚΑΛΩΔΙΟ ΠΑΡΟΧΗΣ : 10 mm<sup>2</sup>  
 ΑΣΦΑΛΕΙΕΣ ΚΙΝΗΤΗΡΑ : 3 x 35 A  
 ΑΣΦΑΛΕΙΑ ΦΩΤΙΣΜΟΥ : 1 x 10 A  
 ΣΥΓΚΡΟΤΗΜΑ ΒΑΛΒΙΔΩΝ : Ενδεικτικού τύπου BUCHER ivalve 250/160 (ΗΛΕΚΤΡΟΝΙΚΟ)  
 ΒΑΛΒΙΔΑ ΥΨΗΛΗΣ ΠΙΕΣΗΣ : ΠΕΡΙΛΑΜΒΑΝΕΤΑΙ  
 ΒΑΛΒΙΔΑ ΧΑΜΗΛΗΣ ΠΙΕΣΗΣ : ΠΕΡΙΛΑΜΒΑΝΕΤΑΙ  
 ΒΑΛΒΙΔΑ ΑΠΕΓΚΛΩΒΙΣΜΟΥ : ΠΕΡΙΛΑΜΒΑΝΕΤΑΙ  
 ΧΕΙΡΑΝΤΛΙΑ : ΠΕΡΙΛΑΜΒΑΝΕΤΑΙ  
 ΘΕΡΜΑΝΤΗΡΑΣ ΛΑΔΙΟΥ : ΠΕΡΙΛΑΜΒΑΝΕΤΑΙ  
 ΒΑΛΒΙΔΑ ΑΣΦΑΛΕΙΑΣ Α3 : ΠΕΡΙΛΑΜΒΑΝΕΤΑΙ  
 ΣΥΣΤΗΜΑ ΕΚΚΙΝΗΣΗΣ : ΑΣΤΕΡΑ ΤΡΙΓΩΝΟ ΗΛΕΚΤΡΟΝΙΚΑ  
 ΡΥΘΜΙΖΟΜΕΝΟ ΑΠΟ ΤΟΝ ΠΡΟΜΗΘΕΥΤΗ

\*\* Τα παραπάνω εξαρτήματα συναρμολογούνται στο εργοστάσιο και παραδίδονται στο σημείο παράδοσης της προμήθειας ως ένας μηχανισμός

### ΕΜΒΟΛΟ

ΔΙΑΤΟΜΗ ΕΜΒΟΛΟΥ : C85 X 5 X 3300  
 ΤΥΠΟΣ ΕΜΒΟΛΟΥ : C85 ΜΟΝΟΚΟΜΑΤΟ  
 ΒΑΛΒΙΔΑ ΑΣΦΑΛΕΙΑΣ ΕΜΒΟΛΟΥ : VP 114 ΣΤΟ ΚΑΤΩ ΜΕΡΟΣ

### ΠΛΑΙΣΙΟ ΑΝΑΡΤΗΣΗΣ ΘΑΛΑΜΟΥ

ΤΥΠΟΣ ΑΡΠΑΓΗΣ : ΑΚΑΡΙΑΙΑΣ INSTANEOUS  
 ΤΡΟΧΑΛΙΑ : Φ400 X 4 ΛΟΥΚΙΑ Φ10  
 ΟΛΙΣΘΗΤΗΡΕΣ ΠΛΑΙΣΙΟΥ : Α ΧΑΜΗΛΟΥ ΣΥΝΤΕΛΕΣΤΗ ΤΡΙΒΗΣ  
 ΡΟΔΕΣ ΠΛΑΙΣΙΟΥ : 4  
 ΑΠΟΣΤΑΣΗ ΣΤΗΡΙΓΜΑΤΩΝ : 1500  
 ΣΥΣΤΗΜΑ ΑΥΤΟΛΙΠΑΝΣΗΣ : 2 ΔΟΧΕΙΑ ΣΤΟ ΑΝΩ ΜΕΡΟΣ ΤΟΥ

### ΟΔΗΓΟΙ

ΥΛΙΚΟ ΚΑΤΑΣΚΕΥΗΣ : St 44  
 ΤΥΠΟΣ : 75X62X10  
 ΣΤΗΡΙΓΜΑ ΣΤΗΡΙΞΗΣ : ΓΩΝΙΑ ΜΕΤΑΛΛΙΚΗ GOK3  
 ΑΠΟΣΤΑΣΗ ΣΤΗΡΙΓΜΑΤΩΝ : 1,500 mm  
 ΒΥΣΜΑΤΑ ΣΤΗΡΙΞΗΣ : ΜΕΤΑΛΛΙΚΑ M 12 x 120 mm  
 ΣΥΣΤΗΜΑ ΣΥΓΚΟΜΙΔΗΣ ΛΑΔΙΩΝ : 2 ΣΚΑΦΕΣ ΣΤΗΝ ΚΑΤΩ ΑΠΟΛΗΞΗ

### ΣΥΡΜΑΤΟΣΧΟΙΝΑ

ΤΥΠΟΣ : Ενδεικτικού τύπου SEALE

ΑΡΙΘΜΟΣ – ΔΙΑΜΕΤΡΟΣ : 4 - Φ10

ΣΥΝΘΕΣΗ : 1 X 19 ΣΥΡΜΑΤΙΔΙΑ

ΟΡΙΟ ΘΡΑΥΣΗΣ : 2100KG

ΚΩΝΟΙ : ΜΕΤΑΛΛΙΚΟΙ

#### **ΘΥΡΕΣ ΦΡΕΑΤΙΟΥ**

ΛΕΙΤΟΥΡΓΙΑ : ΗΜΙΑΥΤΟΜΑΤΗ

ΔΙΑΤΑΞΕΙΣ ΑΣΦΑΛΕΙΑΣ : ΗΛΕΚΤΡΟΜΑΓΝΗΤΙΚΗ ΚΛΕΙΔΑΡΙΑ

ΔΙΑΤΑΞΕΙΣ ΛΕΙΤΟΥΡΓΙΑΣ : ΕΛΑΤΗΡΙΟ & ΑΛΥΣΙΔΑ ΓΙΑ

ΕΠΑΝΑΦΟΡΑ – ΩΘΗΤΗΡΑΣ ΣΤΟ ΑΝΩ

ΜΕΡΟΣ ΤΗΣ ΠΟΡΤΑΣ

#### **ΘΥΡΕΣ ΘΑΛΑΜΟΥ**

ΜΟΝΤΕΛΟ ΤΥΠΟΣ : BUS M11 81.20

ΛΕΙΤΟΥΡΓΙΑ : ΑΥΤΟΜΑΤΗ 4ΦΥΛΛΗ

ΕΠΕΝΔΥΣΗ : ΙΝΟΧ Ή ΒΑΦΗ Η/Β

ΔΙΑΤΑΞΕΙΣ ΑΣΦΑΛΕΙΑΣ : ΗΛΕΚΤΡΟΝΙΚΟΣ ΕΛΕΝΧΟΣ ΕΠΑΦΗΣ &

ΚΛΕΙΔΑΡΙΑ ΕΣΩΤΕΡΙΚΩΝ ΦΥΛΛΩΝ

ΔΙΑΤΑΞΕΙΣ ΑΠΕΓΚΛΩΒΙΣΜΟΥ : ΑΥΤΟΜΑΤΗ ΣΕ ΔΙΑΚΟΠΗ ΡΕΥΜΑΤΟΣ

& ΧΕΙΡΟΚΙΝΗΤΗ ΑΠΑΣΦΑΛΙΣΗ ΣΕ

ΠΕΡΙΠΤΩΣΗ ΒΛΑΒΗΣ

ΔΙΑΣΤΑΣΕΙΣ ΘΥΡΩΝ : 800 X 2000

#### **ΘΑΛΑΜΟΣ**

ΤΥΠΟΣ : Ενδεικτικού τύπου SILVA ΙΝΟΧ Η/Β , εταιρίας METRON

ΥΛΙΚΟ ΚΑΤΑΣΚΕΥΗΣ : ΛΑΜΑΡΙΝΑ ΓΑΛΒΑΝΙΖΕ

ΓΩΝΙΕΣ : ΙΝΟΧ SATINE Ή ΒΑΦΗ Η/Β

ΦΟΡΜΑΪΚΑ : ΤΗΣ ΕΠΙΛΟΓΗΣ ΤΟΥ ΠΕΛΑΤΗ

ΟΡΟΦΗ : ΤΗΣ ΕΠΙΛΟΓΗΣ ΤΟΥ ΠΕΛΑΤΗ

ΔΑΠΕΔΟ : ΕΛΑΣΤΙΚΟ

ΦΩΤΙΣΜΟΣ : POWER LED GU10 220V 4 WATT

ΕΞΑΕΡΙΣΜΟΣ : ΑΝΕΜΙΣΤΗΡΑΣ ΣΤΗΝ ΟΡΟΦΗ

ΠΟΔΙΑ ΘΑΛΑΜΟΥ : ΓΑΛΒΑΝΙΖΕ 700 X 700

#### **ΚΟΜΒΙΟΔΟΧΟΙ ΟΡΟΦΩΝ**

ΤΥΠΟΣ : ΕΠΙΚΑΣΙΑ

ΥΛΙΚΟ ΚΑΤΑΣΚΕΥΗΣ : ΑΝΤΙΣΤΟΙΧΟ ΣΧΕΔΙΟΥ ΘΑΛΑΜΟΥ

ΚΟΜΒΙΟ ΚΛΗΣΕΩΝ :

ΕΝΔΕΙΞΗ ΟΡΟΦΩΝ : ΟΘΟΝΗ LCD ΒΕΛΗ ΠΟΡΕΙΑΣ

ΟΡΟΦΟΕΝΔΕΙΞΕΙΣ ΣΕ ΟΛΟΥΣ ΤΟΥΣ

ΟΡΟΦΟΥΣ

ΤΕΜΑΧΙΑ : 2

#### **ΚΟΜΒΙΟΔΟΧΟΣ ΘΑΛΑΜΟΥ**

ΤΥΠΟΣ : ΜΠΙΖΟΥΤΕ

ΥΛΙΚΟ ΚΑΤΑΣΚΕΥΗΣ : ΑΝΤΙΣΤΟΙΧΟ ΣΧΕΔΙΟΥ ΘΑΛΑΜΟΥ(ΙΝΟΧ- Η/Β)

ΚΟΜΒΙΟ ΚΛΗΣΕΩΝ :

ΕΝΔΕΙΞΗ ΟΡΟΦΩΝ : ΟΘΟΝΗ LCD ΜΠΛΕ ΛΕΙΤΟΥΡΓΙΕΣ:

ΒΕΛΗ ΠΟΡΕΙΑΣ ΟΡΟΦΟΕΝΔΕΙΞΗ,

ΥΠΕΡΒΑΡΟ, ΩΡΑ, ΗΜΕΡΟΜΗΝΙΑ,

ΘΕΡΜΟΚΡΑΣΙΑ, LOGO, ΑΤΟΜΑ,

ΒΑΡΟΣ, ΦΩΣ ΑΣΦΑΛΕΙΑΣ

ΜΠΟΥΤΟΝ : ΟΡΟΦΩΝ, ΚΟΥΔΟΥΝΙ ΦΩΤΙΖΟΜΕΝΟ

ΣΕ ΠΕΡΙΠΤΩΣΗ ΔΙΑΚΟΠΗΣ

ΡΕΥΜΑΤΟΣ, NO SMOKING

ΗΧΗΤΙΚΗ ΑΝΑΓΓΕΛΙΑ ΟΡΟΦΩΝ : ΜΟΥΣΙΚΗ ΚΑΙ ΑΝΑΓΓΕΛΙΑ ΜΡ3

ΤΗΛΕΦΩΝΟ ΘΑΛΑΜΟΥ : ΠΕΡΙΛΑΜΒΑΝΕΤΑΙ

ΤΕΜΑΧΙΑ : 1

**ΠΙΝΑΚΑΣ ΧΕΙΡΙΣΜΟΥ**

ΑΥΤΟΜΑΤΙΣΜΟΣ : Ενδεικτικού τύπου MICRO 2 EN 81.20 -81.21

ΗΛΕΚΤΡΟΝΟΜΟΙ : Ενδεικτικού τύπου FINDER – TOGAMI

ΕΡΜΑΡΙΟ : Μεταλλικό κλειστού τύπου,

Ηλεκτροστατικά βαμμένο. Η στήριξη του γίνεται με πλαστικά βύσματα εντός του μηχανοστασίου.

ΔΙΑΤΑΞΗ ΑΠΕΓΚΛΩΒΙΣΜΟΥ : Ο απεγκλωβισμός ενεργοποιείται αυτόματα,

Μόνο περίπτωση διακοπής ρεύματος κα εφόσον όλες οι ασφαλιστικές διατάξεις του ανελκυστήρα είναι κλειστές. Η διάταξη απεγκλωβισμού λειτουργεί μέσω μπαταρίας 12v η οποία βρίσκεται στον πίνακα χειρισμού.

ΔΙΑΤΑΞΗ ΥΠΕΡΒΑΡΟΥ : ΗΛΕΚΤΡΟΝΙΚΗ

ΔΙΑΤΑΞΗ ΠΥΡΑΣΦΑΛΕΙΑΣ : ΗΛΕΚΤΡΟΝΙΚΗ

ΠΛΗΡΟΦΟΡΗΣΗ ΒΛΑΒΩΝ : Στη κεντρική πλακέτα του πίνακα υπάρχει Display ή οθόνη (ανάλογα με το μοντέλο του πίνακα) στο οποίο καταγράφεται η βλάβη ή κωδικός της βλάβης.

ΑΠΟΘΗΚΕΥΣΗ ΒΛΑΒΩΝ : Ο πίνακας καταγράφει τις 100 τελευταίες Βλάβες του ανελκυστήρα.

ΤΥΠΟΣ ΕΠΙΚΟΙΝΩΝΙΑΣ : ΣΕΙΡΙΑΚΟΣ ΜΕ 4 ΚΑΛΩΔΙΑ

**ΗΛΕΚΤΡΙΚΗ ΕΓΚΑΤΑΣΤΑΣΗ ΦΡΕΑΤΙΟΥ – ΜΗΧΑΝΟΣΤΑΣΙΟΥ**

ΦΟΡΕΑΣ ΗΛΕΚΤΡΙΚΗΣ : ΚΑΝΑΛΙ 60Χ40

ΦΩΤΙΣΜΟΣ ΦΡΕΑΤΙΟΥ : ΤΑΙΝΙΑ POWER LED 4WATT ΑΝΑ ΜΕΤΡΟ , IP65

ΚΟΜΒΙΟΔΟΧΟΣ ΣΥΝΤΗΡΗΣΗΣ : REVISION ΘΑΛΑΜΟΥ - ΠΥΘΜΕΝΑ

ΔΙΑΚΟΠΤΗΣ ΦΡΕΑΤΙΟΥ : STOP - ΠΡΙΖΑ ΡΕΥΜΑΤΟΣ - ΠΡΙΖΑ

ΤΗΛΕΦΩΝΟΥ – ΜΠΟΥΤΟΝ ΦΩΤΙΣΜΟΥ

ΠΡΟΤΕΡΜΑΤΙΚΟΙ ΔΙΑΚΟΠΤΕΣ : Ενδεικτικού τύπου PIZZATO FR 585 2 ΤΕΜΑΧΙΑ

ΤΕΡΜΑΤΙΚΟΣ ΔΙΑΚΟΠΤΗΣ : Ενδεικτικού τύπου PIZZATO FR 585 1 ΤΕΜΑΧΙΑ

ΔΙΑΚΟΠΤΗΣ ΑΡΠΑΓΗΣ : Ενδεικτικού τύπου PIZZATO FR 515

ΗΧΗΤΙΚΗ ΚΑΙ ΟΠΤΙΚΗ ΕΝΔΕΙΞΗ ΘΑΛΑΜΟΥ : FLASH BIPER 24V DC

**ΕΠΙΚΑΘΙΣΕΙΣ**

ΤΥΠΟΣ : ΕΛΑΣΤΙΚΗ Νº 411

**ΕΙΔΙΚΕΣ ΔΙΑΤΑΞΕΙΣ ΑΣΦΑΛΕΙΑΣ 81.20**

ΣΚΑΛΑ ΕΠΙΘΕΩΡΗΣΗΣ ΣΥΝΤΗΡΗΤΟΥ ΣΤΗΝ ΚΑΤΩ ΑΠΟΛΗΞΗ ΤΟΥ ΦΡΕΑΤΙΟΥ

ΣΥΛΛΕΚΤΕΣ ΣΥΛΛΟΓΗΣ ΛΑΔΙΩΝ

ΚΑΓΚΕΛΟ ΕΠΙΘΕΩΡΗΣΗΣ ΣΥΝΤΗΡΗΤΟΥ ΘΑΛΑΜΟΥ

ΚΟΙΛΟΔΟΚΟΣ ΣΥΝΤΗΡΗΤΟΥ ΓΙΑ ΤΗΝ ΚΑΤΩ ΑΠΟΛΗΞΗ ΤΟΥ ΦΡΕΑΤΙΟΥ

ΦΩΤΙΣΜΟΣ ΦΡΕΑΤΙΟΥ ΣΕ ΟΛΟ ΤΟ ΜΗΚΟΣ ΜΕ ΤΑΙΝΙΑ LED ΣΤΕΓΑΝΟΥ ΤΥΠΟΥ

ΦΩΤΙΣΤΙΚΟ ΑΣΦΑΛΕΙΑΣ ΣΤΟ ΑΝΩ ΜΕΡΟΣ ΤΟΥ ΘΑΛΑΜΟΥ

ΧΕΙΡΙΣΤΗΡΙΟ ΣΥΝΤΗΡΗΤΟΥ ΣΤΗΝ ΚΑΤΩ ΑΠΟΛΗΞΗ

**Α.Τ. 3 Κυκλόραμα**

Το κυκλόραμα αποτελείται από Μοτέρ ηλεκτροκίνητο 220V, με διακόπτη και τηλεχειρισμό, σιδηρόδρομος αλουμινίου 30Χ30mm, διαστάσεις μοτέρ 26Χ5Χ4,5cm. Ταχύτητα μοτέρ 12cm/sec. Μήκος 15m. Η ανάρτηση του να γίνει σε κοιλοδοκό στην οροφή.

Το υφάσμα είναι βραδύκαυστο 100% polyester βάρους 250 γραμ/μ<sup>2</sup> Η πτύχωση του υφάσματος πρέπει να είναι τουλάχιστον 1:2. Η αντοχή του πρέπει να είναι πιστοποιημένη για τουλάχιστον 150.000 κύκλους Martindale.

**Α.Τ. 4 Σκηνή**

Η Σκηνή αποτελείται από Μοτέρ ηλεκτροκίνητο 220V, με διακόπτη και τηλεχειρισμό, σιδηρόδρομος αλουμινίου 30Χ30mm, διαστάσεις μοτέρ 26Χ5Χ4,5cm. Ταχύτητα μοτέρ 12cm/sec. Μήκος 10,15m. Η ανάρτηση του να γίνει σε κοιλοδοκό στην οροφή.

Τα υφάσμα θα είναι βραδύκαυστο trevira cs Η πτύχωση του υφάσματος πρέπει να είναι τουλάχιστον 1:2.

Το ύφασμά τους πρέπει να έχει σύνθεση 100 % πολυεστέρα TREVIRA CS.

Το βάρος του πρέπει να είναι τουλάχιστον 480 gr/m<sup>2</sup>.

Πρέπει να είναι πιστοποιημένα βραδύκαυστο κατά M1, BS 5852: 1990 source 5 (Crib 5), BS EN 1021 1 & 2.

Η αντοχή του πρέπει να είναι πιστοποιημένη για τουλάχιστον 170.000 κύκλους Martindale.

Οι κουρτίνες πρέπει να παραδοθούν ραμμένες, έτοιμες και τοποθετημένες στον χώρο. Θα πρέπει να διαθέτουν όλα τα υλικά και μικροεξαρτήματα για την τοποθέτησή τους.

Οι μηχανισμοί ανάρτησης θα πρέπει να είναι υψηλή αντοχής κατάλληλοι για την χρήση για την οποίο προορίζονται.

#### **A.T. 5 Κουίντες 3+3 4 Αέρια 3 3 X 15**

Οι κουίντες αποτελούνται από ύφασμα βραδύκαυστο 100% polyester βάρους 250 γρμ/μ2 .

Ενώ πρέπει να είναι πιστοποιημένα βραδύκαυστο κατά M1, BS 7176: 1995 (Crib 5), BS EN 1021 1 & 2

Η αντοχή του πρέπει να είναι πιστοποιημένη για τουλάχιστον 150.000 κύκλους Martindale

#### **A.T. 6 Πόρτες σκηνής**

Οι πόρτες σκηνής αποτελούνται από 3 σιδηρόδρομους τύπου SYRTEX βαρέως και υφασμα από βραδύκαυστο trevira cs Η πτύχωση του υφάσματος πρέπει να είναι τουλάχιστον 1:2.

Το ύφασμά τους πρέπει να έχει σύνθεση 100 % πολυεστέρα TREVIRA CS.

Το βάρος του πρέπει να είναι τουλάχιστον 480 gr/m2.

Πρέπει να είναι πιστοποιημένα βραδύκαυστο κατά M1, BS 5852: 1990 source 5 (Crib 5), BS EN 1021 1 & 2.

Η αντοχή του πρέπει να είναι πιστοποιημένη για τουλάχιστον 170.000 κύκλους Martindale.

Οι κουρτίνες πρέπει να παραδοθούν ραμμένες, έτοιμες και τοποθετημένες στον χώρο. Θα πρέπει να διαθέτουν όλα τα υλικά και μικροεξαρτήματα για την τοποθέτησή τους.

Οι μηχανισμοί ανάρτησης θα πρέπει να είναι υψηλή αντοχής κατάλληλοι για την χρήση για την οποίο προορίζονται.

#### **A.T. 7 Μικρή κουρτίνα σκηνής**

Η μικρή κουρτίνα σκηνής αποτελείται από ύφασμα βραδύκαυστο trevira cs Η πτύχωση του υφάσματος πρέπει να είναι τουλάχιστον 1:2.

Το ύφασμά τους πρέπει να έχει σύνθεση 100 % πολυεστέρα TREVIRA CS.

Το βάρος του πρέπει να είναι τουλάχιστον 480 gr/m2.

Πρέπει να είναι πιστοποιημένα βραδύκαυστο κατά M1, BS 5852: 1990 source 5 (Crib 5), BS EN 1021 1 & 2.

Η αντοχή του πρέπει να είναι πιστοποιημένη για τουλάχιστον 170.000 κύκλους Martindale.

Οι κουρτίνες πρέπει να παραδοθούν ραμμένες, έτοιμες και τοποθετημένες στον χώρο. Θα πρέπει να διαθέτουν όλα τα υλικά και μικροεξαρτήματα για την τοποθέτησή τους.

Οι μηχανισμοί ανάρτησης θα πρέπει να είναι υψηλή αντοχής κατάλληλοι για την χρήση για την οποίο προορίζονται.

#### **A.T. 8 (\*) Ψηφιακή κονσόλα - SI IMPACT – SOUNDCRAFT Τεμάχιο 1**

Ψηφιακή κονσόλα μίξης 40 εισόδων με Studer Digital Core και 32 x XLR mic in (προ ενισχυτές μικροφώνου Soundcraft VI)/8xXLR/1/4 Combi-jacks για Line και instruments εισόδους/26 x motorised faders με σύστημα φωτισμού LED 5 χρωμάτων Fader Glow (24+LR+Mono)/4 x Προγραμματιζόμενα Fader Layers/40 DSP κανάλια (32 x mono κανάλια και 4 x stereo /return κανάλια/31 output busses (όλα με DSP επεξεργασία και BSS GEQ 31 band ισοσταθμισμού). Παραμετρικός Ισοσταθμιστής 4 περιοχών για κάθε είσοδο/έξοδο/8 x VCA και + 8 x mute groups. Ενσωματωμένη κάρτα MADI/USB για σύνδεση με ψηφιακά Stage boxes και 32in/32out ηχογράφηση σε PC η Mac (μαζί με την κονσόλα παραδίδεται και το Recording Software (DAW) Ableton Live Lite 9. Έγχρωμη Οθόνη αφής 5" 24 x Multicolour LCD οθόνες απεικόνισης για κάθε Fader input/4 x Lexicon μηχανές εφέ. BSS GEQ 31 Band σε κάθε έξοδο/20 x Sub-group/aux busses/4 x mono/stereo matrix busses/DBX Dynamic processors σε κάθε είσοδο/έξοδο. Δυνατότητα ασύρματης μίξης μέσω

Ipad app VISI remote interface (διατίθεται δωρεάν από την Soundcraft και καλωδιακό Offline editor για σύνδεση με PC ή Mac). World clock input/HiQnet port /η κονσόλα διαθέτει Option card slot για κάρτες επέκτασης από τη σειρά

VISI/(Dante-Rocknet-Cobranet-BLU link-AES/EBU-A-net Aviom-Dual Cat5 MADI-Optical MADI κ.α. Χρήσεις Live band PA, Θέατρα, broadcasting, Μουσικές εκδηλώσεις, Αίθουσες πολλαπλών χρήσεων, Μουσικές σκηνές, Home Studio, Προβάδिका, Remote Recording κ.α. Διαστάσεις (ΠxΒxΥ): 750x500x160mm. Βάρος 20 κιλά.

#### **A.T. 9 (\*) Παθητικό ηχείο ειδικό με woofer 15" (τεμάχια 4)**

Παθητικό ηχείο ειδικό με woofer 15" και κόρνα HF 1" ισχύος 300W / 600W / 1200W (Continuous/ Program/ Peak), διασποράς 90° x 50° με ειδική υποδοχή διπλής κλίσης για στήριξη σε τρίποδα. Απόκριση συχνότητας 55Hz - 19kHz. Ευαισθησία 98 dB SPL (1w@1m) Maximum SPL : 128 dB SPL peak. Αντίσταση 8 ohms. Διαστάσεις (H x W x D) 650 mm x 429 mm x 457 mm. Δυνατότητα ανάρτησης 12 σημείων με υποδοχές M10. Σύστημα προστασίας υψηλών συχνοτήτων τεχνολογίας SonicGuard. Βάρος 21 kg.

- **Κατασκευαστής:** Ενδεικτικού τύπου JBL
- **Κατηγορία:** ΗΧΕΙΑ
- **Εφαρμογή/Χρήση:** ΗΧΕΙΑ PORTABLE P.A.
- **Μονάδα Μέτρησης:** TEM
- **Μήνες Εγγύησης:** 24
- **Depth (cm):** 457.0
- **Height (cm):** 650.0
- **Βάρος (Kg):** 21.0
- **High Speaker Size:** 1"
- **Impedance:** Ohm
- **Low Speaker Size:** 15"
- **Freq From (Hz):** 66
- **Freq Up to (Hz):** 16000
- **Shell Material:** Wood
- **Power Rating Continuous Watt/Ohm:** 300
- **Max SPL Output (dB):** 129
- **Coverage Pattern:** 90 x 50
- **Nominal Impedance (Ohms):** 8
- **Speaker Type:** Passive/Παθητικό
- **Κατάλογος:** Επαγγελματικά
- **Speaker System:** Two Way
- **Width (cm):** 429.0
- **Color:** Black/Μαύρο

#### **A.T. 10 (\*) Τελικός ενισχυτής ΧΤΙ-4002 – CROWN Τεμάχια 4**

Τελικός ενισχυτής 2x1200w/4Ω-2x1600w/2Ω/1x3200w/4Ω bridge. Νέα βελτιωμένη μονάδα DSP και οθόνη LCD. Η νέα σειρά ΧΤΙ2 διαθέτει: Peak Plus Limiters-με ρύθμιση threshold/attack/release-Enhanced SubHarmonic Synthesizer. Ρύθμιση λειτουργίας FAN για πλήρη έλεγχο της ψύξης, νέος έλεγχος και monitoring μέσω software της τάσης λειτουργίας και της θερμοκρασίας του τροφοδοτικού. Χειρολαβές ενισχυμένου αλουμινίου, δυνατότητα κλειδώματος της παροχής τροφοδοσίας, βελτιωμένο software ελέγχου System Architect και HiQnet Band Manager και 30 θέσεις μνήμης. Το DSP του ενισχυτή διαθέτει: Input EQ 6 band parametric+Hi και Low passFilters-Crossover Highpass and Lowpass φίλτρα για κάθε κανάλι. Butterworth 6/12/18/24dB per octave. Linkwitz-Riley 24/48dB ανά Octave με ρύθμιση ±15dB bandpass gain και ρύθμιση φάσης. Output EQ

8 x παραμετρικά φίλτρα ανά κανάλι με ρύθμιση Q,  $\pm 15\text{dB}$  boost/cut. Delay μέχρι 50ms, ευαισθησία εισόδου 1.4v/ Βύσματα εισόδου XLR με Loop Thru. Speakon βύσματα, Θύρα USB. Διαστάσεις: βάθος 31εκ., ύψος 2U. Βάρος 8,4 kg.

#### **A.T. 11 (\*) Ψηφιακός επεξεργαστής ηχείων DBX DRIVE RACK PA2 - DIGITECH/DBX Τεμάχια 2**

Ψηφιακός επεξεργαστής ηχείων 2 in 6 out. Crossover 2x3, 2x4, 2x5 και 2x6 διαμορφώσεις, Είσοδο RTA για μικρόφωνο μετρήσεων, δυνατότητα "κουρδίσματος" της αίθουσας χωρίς την χρήση pink μέσω του Auto EQ εφαρμογής με 28 περιοχές γραφικού equalizer. Νέας σχεδίασης AFS (περιοριστής μικροφωνισμών) με 12 notch φίλτρα, Sub Harmonic Synthesizer, dual stereo equalizer 28 περιοχών linked ή dual mono, stereo 8 περιοχών παραμετρικό equalizer στην είσοδο αλλά και στην έξοδο. Limiter στην έξοδο για προστασία των ηχείων, delay για ευθυγράμμιση των δρόμων των ηχείων (alignment delay). Δυνατότητα απομακρυσμένου ελέγχου μέσω ασύρματου δικτύου via Android, iOS, MAC, Windows συσκευές. 24BIT

A/D-D/A/113dB δυναμική περιοχή, οθόνη ενδείξεων LCD με 25 user μνήμες/25 factory preset, έτοιμοι συνδυασμοί ηχείων και ενισχυτών από πληθώρα κατασκευαστών, Led Bar ενδείξεις στο μπροστινό panel με ξεχωριστά mute κουμπιά για κάθε δρόμο, είσοδο USB για σύνδεση με υπολογιστή. Όλοι οι εισοδοί και έξοδοι είναι με βύσματα τύπου XLR.

#### **A.T. 12 (\*) Παθητικό ηχείο subwoofer PRX 418S – JBL Τεμάχια 2**

Παθητικό ηχείο subwoofer με 1X18" woofer με selenium driver ισχύος 800W / 1600W / 3200W (Continuous/ Program/ Peak). Απόκριση συχνότητας 35Hz - 250Hz. Ευαισθησία 95 dB SPL (1w@1m) Maximum SPL : 130 dB SPL peak. Αντίσταση 8 ohms. Διαστάσεις (H x W x D) 678 mm x 536 mm x 615 mm. Βάρος 36kg.

#### **A.T. 13(\*) Βάση ηχείων τοίχου BP750 – BESPECO Τεμάχια 6**

Βάση ηχείων τοίχου, έως 50κιλά, ρυθμιζόμενης γωνίας, HEAVY.

#### **A.T. 14(\*) Παθητικό ηχείο με woofer 12" και κόρνα HF 1" PRX 412M – JBL Τεμάχια 6**

Παθητικό ηχείο με woofer 12" και κόρνα HF 1" ισχύος 300W / 600W / 1200W (Continuous/ Program/ Peak), διασποράς 90° x 50° με ειδική υποδοχή διπλής κλίσης για στήριξη σε τρίποδα. Απόκριση συχνότητας 50Hz - 19kHz. Ευαισθησία 95 dB SPL (1w@1m) Maximum SPL : 126 dB SPL peak. Αντίσταση 8 ohms. Διαστάσεις (H x W x D) 574 mm x 353 mm x 399 mm. Βάρος 16 kg. Δυνατότητα ανάρτησης 12 σημείων με υποδοχές M10. Σύστημα προστασίας υψηλών συχνοτήτων τεχνολογίας SonicGuard.

#### **A.T. 15(\*) MINI STARGETBOX32i MSB-32i – SOUNDCRAFT Τεμάχιο 1**

Το MINI STAGEBOX32i έχει 32 αναλογικές εισόδους με προενισχυτές σχεδιασμένους από την STUDER και δώδεκα εξόδους γραμμής. Το MINI STAGEBOX 32 συνδέεται με μία διπλή κάρτα Cat5 MADI με τις κονσόλες σειράς SI Expression, Composer μέσω σύνδεσης MADI RJ45/Cat5 MAIN και AUX. Καταλαμβάνει 3U στο rack και έχει ενσωματωμένο τροφοδοτικό.

#### **A.T. 16(\*) Αναβαθμισμένη έκδοση του πυκνωτικού μικροφώνου C 1000S MKIV – AKG Τεμάχια 6**

Αναβαθμισμένη έκδοση του θρυλικού πυκνωτικού μικροφώνου με 2 πολικά διαγράμματα (καρδιοειδές-υπερκαρδιοειδές), δύο θέσεις ρύθμισης ευαισθησίας, τρεις θέσεις συχνοτικής απόκρισης. Τροφοδοσία phantom power 9-52V ή μέσω 2 x AA μπαταριών@120h, διαθέτει επίσης ενδεικτικό LED μπαταρίας. Κατάλληλο για recording και live χρήση.

**A.T. 17(\*) Βάση μικροφώνου - JS-MCTB200 – ULTIMATE Τεμάχια 8.**

Βάση μικροφώνου δαπέδου με τηλεσκοπικό οριζόντιο βραχίονα (boom) και τηλεσκοπική προέκταση. Βάση 3 ποδιών, μεταλλική κατασκευή, χρώμα μαύρο, ρυθμιζόμενο ύψος 1,0m - 1,73m, μήκος βραχίονα (boom) 0,5m - 0,87m, βάρος: 2,2kg.

**A.T. 18(\*) Γερανός μικροφώνου MS36NE – BESPECO Τεμάχια 4**

Γερανός μικροφώνου κοντός, 105cm black.

**A.T. 19(\*) Ασύρματο σύστημα χειρός 8 συχνοτήτων UHF WMS 420 VOCAL – AKG Τεμάχια 2**

Ασύρματο σύστημα χειρός 8 συχνοτήτων UHF, diversity. Περιλαμβάνει πομπό-μικρόφωνο χειρός HT 420 με δυναμική κάψα D5 και δυνατότητα επαναφόρτισης. Δέκτης SR 420 με δυνατότητα χρήσης εξωτερικών κεραιών, ένδειξη χαμηλής στάθμης μπαταρίας. 1.5V AA, δυνατότητα έως & οκτώ (8) καναλιών / μπάντα, σε πολυκαναλική. Διάρκεια μπαταρίας έως & 8 ώρες με μια μπαταρία ταυτόχρονη λειτουργία. Κατάλληλο για τραγούδι & ομιλίες.

**A.T. 20(\*) Drum Set DRUM SET PREMIUM - AKG**

Drum Set αποτελούμενο από: 1 x D12 VR, δυναμικό μικρόφωνο για μπότα, 2 x C214 Matched pair πυκνωτικά μικρόφωνα για overheads, 1 x C451 B πυκνωτικά μικρόφωνα για Hi Hat, 4 x D40 δυναμικά μικρόφωνα για snare και toms. Το σετ περιλαμβάνεται σε μεταλλική βαλίτσα μεταφοράς μαζί με όλες τις απαραίτητες βάσεις

**A.T. 21(\*) Ασύρματο σύστημα 8 συχνοτήτων WMS 420 HEADSET – AKG 1 Τεμάχιο**

Ασύρματο σύστημα 8 συχνοτήτων με τον bodypack πομπό PT420, και μικρόφωνο κεφαλής C 555 L, UHF, diversity. Δυνατότητα επαναφόρτισης. Δέκτης SR 420 με δυνατότητα χρήσης εξωτερικών κεραιών, ένδειξη χαμηλής στάθμης μπαταρίας. Διάρκεια μπαταρίας έως & 8 ώρες με μια μπαταρία 1.5V AA, δυνατότητα έως & οκτώ (8) καναλιών / μπάντα, σε πολυκαναλική ταυτόχρονη λειτουργία.

**A.T. 22(\*) Ασύρματο σύστημα 8 συχνοτήτων WMS 420 PRESENTER – AKG Τεμάχια 2**

Ασύρματο σύστημα 8 συχνοτήτων με τον bodypack πομπό PT420 και μικρόφωνο πέτου C 417 L, UHF, diversity. Δυνατότητα επαναφόρτισης. Δέκτης SR 420 με δυνατότητα χρήσης εξωτερικών κεραιών, ένδειξη χαμηλής στάθμης μπαταρίας. Διάρκεια μπαταρίας έως & 8 ώρες με μια μπαταρία 1.5V AA, δυνατότητα έως & οκτώ (8) καναλιών / μπάντα, σε πολυκαναλική ταυτόχρονη λειτουργία.

**A.T. 23(\*) Audio player MULTIPLAYER 4 – EQUIPSON Τεμάχιο 1**

Audio player με δυνατότητα αναπαραγωγής CD (CD-R/-RW and MP3), USB/SD input με δυνατότητα αναπαραγωγής MP3 & WMA αρχείων και AM/FM ψηφιακό tuner με 10 θέσεις μνήμης. Διαθέτει αντικραδασμική προστασία (Anti-shock system) 40 sec για το Cd. Έχει δυνατότητα για ψάξιμο φακέλων, Random / Play all / Repeat και LCD Display. 1 x RCA audio out. Περιλαμβάνει ασύρματο IR remote control. Διαστάσεις: 483 x 44 x 266 mm / 1U, 2,5 Kg.

**A.T. 24(\*) Ηλεκτροκίνητη οθόνη PSCHP0054/2 – ADEO Τεμάχιο 1**

Ηλεκτροκίνητη οθόνη roll με θήκη αλουμινίου, format 4:3, 400 x 311cm (δυνατότητα τηλεχειρισμού διατίθεται σαν option)

**A.T. 25(\*) Projector 16:10 DU4671Z-WH – VIVITEK 1 Τεμάχιο**

Projector 16:10, διαθέτει 0.67" DLP BrilliantColor με τεχνολογία από την Texas Instruments, πραγματικής ανάλυσης WUXGA (1920 x 1200) φωτεινότητα 5.500 ANSI lumens, τεχνολογία Sold state

laser phosphor light. Contrast: 20.000:1, Διαγώνιος οθόνης 62" έως 257", διαθέτει εισόδους-εξόδους: HDMI v1.4b (x2), MHL/HDMI 1.4b, Composite Video, VGA-In, Audio-In RCA (L/R), Audio-In (Mini-Jack), MIC-In (3.5mm), VGA-Out, Audio-Out RCA (L/R), 3D Sync-Out, USB Type A Power (5V/1.5A), RJ45, RS232, USB (Service). 3D sync port για συμβατότητα με IR (υπέρυθρο) 3D πρωτόκολλο παθητικού συγχρονισμού. Σχεδιασμός για δυνατότητα προβολής σε 360° & set up σε όλες τις κλίσεις. Ηχείο ισχύος 2X5W. Ώρες λειτουργίας λάμπας: 20.000+. Ρύθμιση τραπεζίου ±30° στον κάθετο & ±30° στον οριζόντιο άξονα. Κατανάλωση: 430W (Normal Mode), 350W (Eco. Mode) & σε κατάσταση stand-by λιγότερη από 0.5W, διαστάσεις 350 x 450 x 151mm και βάρος 10.7 kg

**A.T. 26(\*) ΒΑΣΗ PROJECTOR ΟΡΟΦΗΣ Τεμάχιο 1**  
ΒΑΣΗ PROJECTOR ΟΡΟΦΗΣ

**A.T. 27(\*) Μετατροπέας FHD από HDMI σε SDI CONVCMIC/HS/WPSU - BLACK MAGIC DESIGN Τεμάχιο 1**

Μετατροπέας FHD από HDMI σε SDI πολύ μικρού μεγέθους, ιδανικό για την τροφοδότηση με σήμα εικόνας από επαγγελματικές πηγές σε τηλεόραση, projector, κ.α. Διαθέτει 1 x SD, HD ή 3G-SDI είσοδο με SDI Loop out και 1 x HDMI έξοδο. Συμβατότητα με Windows και Mac. Περιλαμβάνει εξωτερικό τροφοδοτικό.

**A.T. 28(\*) CON. VCMIC/SH/WPSU - BLACK MAGIC DESIGN Τεμάχιο 1**

Μετατροπέας FHD από SDI σε HDMI πολύ μικρού μεγέθους, ιδανικό για την τροφοδότηση με σήμα εικόνας από επαγγελματικές πηγές σε τηλεόραση, projector, κ.α. Διαθέτει 1 x SD, HD ή 3G-SDI είσοδο με SDI Loop out και 1 x HDMI έξοδο. Συμβατότητα με Windows και Mac. Περιλαμβάνει εξωτερικό τροφοδοτικό

**A.T. 29(\*) Κονσόλα ήχου VR-50HD MKII – ROLAND Τεμάχιο 1**

Multi-format all-in-one A/V HD mixer. Το VR-50HD MKII είναι ένα ολοκληρωμένο HD studio εικόνας και ήχου σε μια συσκευή. Προσφέρει πληθώρα εισόδων, HDMI & SDI για την σύνδεση με σύγχρονες αλλά και επαγγελματικές συσκευές όπως κάμερες, servers, H/Y, tablet. Εκτός από HDMI & SDI εξόδους σημαντικό είναι η ύπαρξη θύρας USB 3.0 για σύνδεση με Υπολογιστή για HD Streaming & Capturing. Επιπρόσθετα προσφέρει έξοδο AUX για εγγραφή και streaming.

Διαθέτει 4ων καναλιών video Multi-Format Switcher με 4 x 3G/HD/SD SDI, 4 x HDMI, 2 x RGB/Component και 2 x Composite Video είσοδοι έως 1080p (3G SDI) ανάλυσης. Embedding Ήχος με δυνατότητα ρύθμισης του delay, 12 καναλιών μίξερ ήχου με συνδέσεις XLR, TRS και RCA με νέους προενισχυτές σε συνδυασμό με τον ήχο από τις εισόδους των συνδέσεων SDI και HDMI. Ενσωματωμένη οθόνη αφής ρυθμίσεων 7" με Video Preview. Έξοδος HDMI για σύνδεση με MultiView οθόνη, Υποστήριξη HDCP, Θύρα USB3.0 για web streaming και recording εικόνας και ήχου έως 1080p (ασυμπίεστο).

Στον τομέα των εφέ προσφέρει Transition: Mix, Cut, Wipe (9 patterns), Composition: PinP, Chrominance Key, Luminance Key και Others: Output Fade, Output Freeze, User Logo. Ανανεωμένο GUI για εύκολη και άμεση λειτουργία, αυτοματοποιημένο audio mixing και video switching για εύκολη λειτουργία από έναν χειριστή. Έλεγχος PTZ επιλεγμένων καμερών JVC & Panasonic μέσω της θύρας LAN. Ιδανικό για: Web TV, Συνεδριακά Κέντρα, Πολυχώρους / Θεματικούς χώρους, Εταιρείες οργάνωσης εκδηλώσεων, παρουσιάσεων και συνεδρίων, A/V Rental & Εταιρείες P.A.

**A.T. 30(\*) ΚΑΛΩΔΙΑΚΟ ΥΛΙΚΟ ΚΑΙ ΒΥΣΜΑΤΑ**



7965E - BELDEN 0,32 305 MET 0,00 97,60  
 Καλώδιο δικτύου UTP CAT6, για χρήση 1000Base-T (Gigabit Ethernet), 100 Base-T, 10 Base-T, FDDI,ATM. Διατομή αγωγού: 0,57mm (AWG 23), εξωτερική διατομή: 6,20mm, flame retardant PVC, Jacket Material: PVC. 700M  
 46381 BLACK - BELDEN Καλώδιο ηχείων twinaxial 2x2,5. Συσκευασία σε καρούλι των 100 μέτρων. 900M  
 46349 BLACK - BELDEN  
 Μικροφωνικό καλώδιο "stage quality". Συσκευασία σε καρούλι των 100 μέτρων. 900M  
 3-MXX - NEUTRIK  
 3-pin αρσενικό προέκτασης, με ασημένιες επαφές/ VI shell (Συσκ.50τεμ). 400T  
 3-FXX - NEUTRIK  
 3-pin θηλυκό προέκτασης, με ασημένιες επαφές/ VI shell (Συσκ.50τεμ). 600T  
 1694A - BELDEN  
 Καλώδιο RG-6/U, LOW LOSS. Συσκευασία σε καρούλι των 100 μέτρων. 700M  
 SI IMPACT FLIGHTCASE  
 SI IMPACT FLIGHTCASE για την κονσόλα SI IMPACT. 1T.  
 PRK - BESPECO  
 Ράφι 1U για rack 19 . 4T  
 STRK08 - BESPECO  
 Rack 19", 8U, μεταλλικό με ρόδες, βάθος 43cm. 1T.  
 STRK18 - BESPECO  
 Rack 19, 18U, μεταλλικό με ρόδες, βάθος 43cm. 1T.  
 IRO-MB1000 BLACK - BESPECO  
 Καλώδιο μικροφώνου 10m (XLR-XLR), μαύρο. 12T.

### **A.T. 31 Προμήθεια καθισμάτων**

#### Τεχνικές Προδιαγραφές καθισμάτων με εξωτερική ξύλινη πλάτη

Να μπορεί να τοποθετηθεί σε ευθείες και καμπύλες σειρές.

Το κάθισμα να αποτελείται από έδρα, πλάτη και πλαϊνό στήριξης (σκελετός) με μπράτσο. Μεταξύ δύο διαδοχικών καθισμάτων να παρεμβάλλεται ένα πλαϊνό στήριξης με μπράτσο ενώ στο τέλος κάθε σειρά να κλείνει με ένα επιπλέον τελικό πλαϊνό.

Η έδρα να αναδιπλώνεται για την καλύτερη δυνατή εξοικονόμηση χώρου.

Το κάθισμα να είναι εύκολα αποσυναρμολογούμενο ώστε να μπορεί να αλλάζει η πλάτη, η έδρα και τα μπράτσα χωρίς να καταστρέφονται τα υπόλοιπα μέρη του.

Τόσο η έδρα όσο και η πλάτη πρέπει να είναι σχεδιασμένες σύμφωνα με τους κανόνες της εργονομίας, χωρίς ακμές ή άλλα σημεία τα οποία να επηρεάζουν την άνεση του χρήστη, έτσι ώστε να είναι κατάλληλες για πολύωρη χρήση.

Πλάτη:

Το σχήμα της πλάτης να είναι ορθογώνιο.

Η πλάτη να είναι από κόντρα πλακάξ επενδυμένο με καπλαμά οξιάς. Το συνολικό πάχος του εμφανούς ξύλινου μέρους να είναι γύρω στα 17mm. Το μαξιλάρι να είναι από βραδύκαυστη αφρώδη μορφοποιημένη πολυουρεθάνη πάχους 5-9 cm, να φέρει την ανατομία του ανθρώπινου σώματος να είναι προσαρμοσμένο στην πλάτη και να επενδύεται με βραδύκαυστο ύφασμα.

Στο κάτω μέρος της πλάτης εσωτερικά να υπάρχει στραντζαριστό εξάρτημα διατομής 4cm X 2cm , 2mm πάχος ,το οποίο να είναι συνδεδετικό μεταξύ των κάθετων ποδιών και της πλάτης.

Στην πλάτη να μην υπάρχει καμία εμφανής βίδα ή άλλο εμφανές εξάρτημα σύνδεσης.

Έδρα:

Να είναι κατασκευασμένη από βραδύκαυστο αφρώδες ελαστικό διαμορφωμένο με ψυχρή κατεργασία σε ανατομικό σχήμα με εσωτερικό μεταλλικό σκελετό. Να υπάρχουν δύο κρυφοί μηχανισμοί ελατηρίων οι οποίοι να επιτρέπουν την αυτόματη ανάκλιση της.

Να μπορεί να είναι εξολοκλήρου επενδυμένη με ύφασμα ή εναλλακτικά το κάτω μέρος με καπλαμά οξιάς. Να μπορεί δε να έχει άριστα επεξεργασμένη διάτρηση ή άλλη κατεργασία.

Σκελετός:

Το ακραίο (διαδρόμου)πλαϊνό στήριξης ( πόδι) του καθίσματος να είναι κατασκευασμένο από ξύλο οξιάς και και μορισανίδας/ινοσανίδας επενδυμένο με καπλαμά λουστραρισμένο .Στο κάτω μέρος να υπάρχει ειδική (σχεδόν κρυφή) λάμα πάκτωσης εξασφαλίζοντας στο κάθισμα εξαιρετική σταθερότητα.

Το εσωτερικό (μεσαίο) μπράτσο να είναι μεταλλικό και να αποτελείται από κολώνα ορθογωνικής μορφής διαστάσεων 80X40X2 χιλ. η οποία να απολήγει σε διαμορφωμένο πέλμα μήκους 310mm. Η απόσταση των οπών πάκτωσης να είναι 25cm. Ο Τρόπος πάκτωσης πρέπει να εξασφαλίζει εξαιρετική σταθερότητα. Το πίσω μέρος του μεσαίου ποδιού να φέρει ξύλινη καλύπτρα για ομοιομορφία με την πλάτη

Στο επάνω μέρος να φέρουν μπράτσο πάχους περίπου 5 εκατοστών.

Πρέπει να μπορεί να κατασκευαστεί έτσι ώστε να μπορεί να προσαρμοστεί σύμφωνα με τις διαφορετικές κλίσεις της κάθε αίθουσας .

Μπράτσα:

Τα μπράτσα να είναι από μασίφ ξύλο οξιάς.

Η επένδυση θα είναι επιλογή της Υπηρεσίας από το δειγματολόγιο της εταιρίας.

Όλα τα μεταλλικά μέρη να είναι βαμμένα με ηλεκτροστατική βαφή.

Το κάθισμα να διαθέτει πιστοποιητικό για την αντοχή του και την αναφλεξιμότητά του κατά EN 12727 level 4, EN ISO 1021-1 και EN 60695-2-2. Τα υφάσματα και τα αφρώδη μέρη να διαθέτουν πιστοποιητικά βραδουκαυστότητας, με ελαχιστη αντοχη στην τριβη 150.000 κυκλους.

Προαιρετικά: Να υπάρχουν διαθέσιμα αριθμηση θέσεων & σειρών, μεταφραστικό σύστημα, μικροφωνικό σύστημα, φωτισμός .

Διαστάσεις:

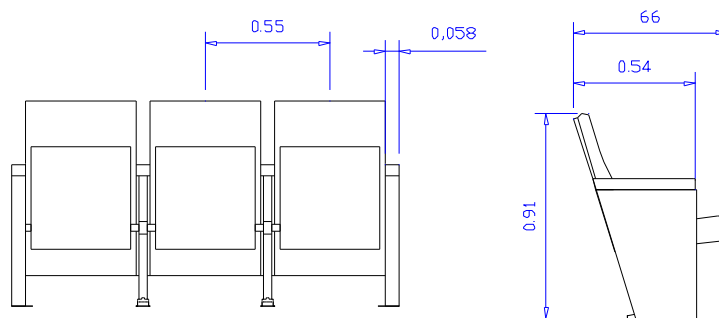

#### **A.T. 32(\*) Εξοπλισμός Control Room Equipment περιλαμβάνει**

##### **MA3 ONPC COMMAND WING - MA LIGHTING Τεμάχιο 1**

Εξωτερικό USB (Plug and play) χειριστήριο και επέκταση 2048 παραμέτρων του grandMA3 onPC software. Η επιφάνεια διαχείρισης διαθέτει,10 υποφωτιζόμενα motorized faders, 29 περιστροφικά υποφωτιζόμενα RGB knob encoders, 5 υποφωτιζόμενα διπλά encoders, 40 playback buttons, 16 αναθέσιμα xkeys,2 motorized A/B faders 100mm, 1 Level-Wheel. Ανεξάρτητα υποφωτιζόμενα και dimmable silent keys. Η επιφάνεια διασύνδεσης διαθέτει θύρες MIDI In/Out, είσοδο για Time Code μέσω xlr 3 pin, είσοδο Analogue remote (8 channels), 2 DMX out & 1 DMX in (xlr 5pin), LED desk light (4pin XLR). Το GRANDMA3 ONPC COMMAND WING σε συνδυασμό με ένα εξωτερικό υπολογιστή αποτελεί την ιδανική λύση σε όσους θέλουν να αποκτήσουν ένα μικρό σύστημα MA3 με 2048 παραμέτρους σε πολύ χαμηλή τιμή, δυνατότητα επέκτασης μέσω των 2/4/8 ONPC PORT NODES . Το σύστημα grandMA3 onPC σε αυτόνομη λειτουργία έχει δυνατότητα επέκτασης έως 4.096

παραμέτρους. Λειτουργεί με εξωτερική τροφοδοσία 230V (1 x powerCON TRUE1 ) Διαστάσεις: 625x 430x105mm, βάρος: 9,1kg. (4010511)

**INTEL NUC, BOXNUC7I5BNHXF, Core i5-7260U Τεμάχιο 1**

**Dell P2418HT Τεμάχιο 1**

IPS HDMI DP Height Adjustable Touch Screen

**LOGITECH Keyboard/Mouse Wireless MK235 Τεμάχιο 1**

**TP-LINK Router Archer C7, AC1750 Dual Band Τεμάχιο 1**

**A.Τ 33(\*) Σύστημα επαγγελματικού φωτισμού Lighting Control Rack**

DMX 6 SPLITTER – OMNITRONIC Τεμάχια 4

Διανομέας ενίσχυσης σήματος DMX για τράσα με 1 είσοδο και 2 εξόδους με 3pins XLR ( Neutrik) στην είσοδο & τις εξόδους, ηλεκτρονικό isolator σε κάθε είσοδο & εξόδους, Τροφοδοσία ρεύματος: 230V AC, 50Hz με PowerCon (Neutrik) σε είσοδο & έξοδο διαθέτει καλώδιο τροφοδοσίας 1m PowerCon (Neutrik). Διαστάσεις (ΠxΒxΥ): 141x110x41mm. Βάρος: 0,6 κιλά. (70064820)

1U Panel for 8 D-Type Plugs Τεμάχια 2

3-MP-D TYPE – NEUTRIK Τεμάχια 4

3-PIN ΑΡΣΕΝΙΚΟ ΣΑΣΣΙ D-TYPE

3-FP-D TYPE – NEUTRIK Τεμάχια 8

3-PIN ΘΗΛΥΚΟ ΣΑΣΣΙ D-TYPE

DBA-BL – NEUTRIK Τεμάχια 4

DMX 3Pin Patch Cable 0.3m Τεμάχια 12

D19L – EQUIPSON Τεμάχιο 1

LED quantity: 21 square LEDs. Colour temperature: 6000°K.

Supply: 12 V / 800 mA (built-in AC external supply). Dimensions: 483 x 44 x 33 mm.

R-19-8 1U – OMNITRONIC Τεμάχιο 1

1U Blank Panel Τεμάχιο 1

STRK08 – BESPECO Τεμάχιο 1

Rack 19", 8U, μεταλλικό με ρόδες, βάθος 43cm

**A.Τ 34(\*) Σύστημα επαγγελματικού φωτισμού Zoom Profile Luminaire Wide**

FUTURELIGHT - Profile 200 | 20-45° Τεμάχια 12

FUTURELIGHT Gobo Holder for Profile 200 Τεμάχια 8

TPC-10 BLACK – OMNITRONIC Τεμάχια 12

SAFETY BOND B – OMNITRONIC Τεμάχια 12

### **A.T 35(\*) Σύστημα επαγγελματικού φωτισμού Zoom Profile Luminaire Narrow**

FUTURELIGHT - Profile 200 | 15-28° Τεμάχια 8

FUTURELIGHT Iris for Profile 200 Τεμάχια 4

TPC-10 BLACK – OMNITRONIC Τεμάχια 8

SAFETY BOND B - OMNITRONIC Τεμάχια 8

### **A.T 36(\*) Σύστημα επαγγελματικού φωτισμού Plano Convex Luminaire**

EUROLITE LED THA-100F Τεμάχια 8

EUROLITE Barndoors for STL/THA bk Τεμάχια 8

TPC-10 BLACK – OMNITRONIC Τεμάχια 8

SAFETY BOND B – OMNITRONIC Τεμάχια 8

### **A.T 37(\*) Προβολής Θεάτρου**

#### **PAR64 WW Luminaire**

LED PAR-64 3000K BK – OMNITRONIC Τεμάχια 8

Προβολέας PAR64 με 100W COB WW LED και χειροκίνητο zoom από 11° έως 35°, Θερμοκρασία χρώματος 3000K και CRI >90, 5 διαφορετικές καμπύλες dimmer, συμπεριλαμβάνεται πλαίσιο για φίλτρα. Λειτουργεί: με DMX 512 με 1, 2 ή 3 κανάλια, Διαθέτει On Board LCD Menu για διευθυνσιοδότηση και τοπικές ρυθμίσεις. Κατανάλωση Ρεύματος: 110W. Διαστάσεις (Μ x Π x Υ): 435 x 260 x 375 mm. Βάρος 3,3 κιλά. Κατάλληλο για: Clubs, Θέατρα, Συναυλίες & Mobile Events. (41603600)

TPC-10 BLACK – OMNITRONIC Τεμάχια 8

SAFETY BOND B - OMNITRONIC Τεμάχια 8

#### **PAR64 RGBW Luminaire**

ST-1024A – STARAY Τεμάχια 12

LED προβολέας αλλαγής χρωμάτων Red, Green, Blue, White, με 24x10W κοινού πομπού (4 in 1) Led's. Άπειροι συνδυασμοί χρωμάτων, φωτιστική απόδοση εφάμιλλη με έναν συμβατικό προβολέα τύπου fresnel με λυχνία 650W. Διαθέτει ηλεκτρονικό Dimmer, Strobe, Λειτουργεί με DMX 512 (8 κανάλια) ή αυτόνομα με μουσική ή Auto ή Master/Slave. Δείκτης στεγανότητας IP20 εσωτερικών χώρων. Εξωτερικό φινιρίσμα μαύρο. Κατανάλωση ενέργειας: 250W, τροφοδοσία: 100~240V, 50~60Hz. Με διπλό Yoke για χρήση και στο εδάφος. Διαστάσεις: 26x26x37cm. Βάρος: 2,55 κιλά. Χρήσεις: Κέντρα διασκέδασης, Θέατρα, Bar, Discotheque, DJ, Mobile events.

TPC-10 BLACK – OMNITRONIC Τεμάχια 12

SAFETY BOND B – OMNITRONIC Τεμάχια 12

### **A.T. 38(\*) Λοιπός εξοπλισμός φωτισμού θεάτρου**

#### **Power Extensions**

Power Extention Schuko 1m Τεμάχια 20

Power Extention Schuko 2m Τεμάχια 15

Power Extention Schuko 5m Τεμάχια 15

Power Extention Schuko 10m Τεμάχια 10

Power Extention Schuko 20m Τεμάχια 5

Power Strip 3 way Τεμάχια 20

TOURCASE ROLLER 60 – OMNITRONIC Τεμάχια 2

Flightcase γενικής χρήσης με ρόδες (οι δύο με φρένο), ένα εσωτερικό αποσπώμενο χώρισμα μέγιστου φορτίου 60 Kg. Εσωτερικές διαστάσεις: 58,5cmx53cmx58cm. Βάρος 29 Kg.

#### **DMX Extensions & Adapters**

1m 3Pin DMX Extension Τεμάχια 25

2m 3Pin DMX Extension Τεμάχια 30

3m 3Pin DMX Extension Τεμάχια 25

5m 3Pin DMX Extension Τεμάχια 20

10m 3Pin DMX Extension Τεμάχια 15

20m 3Pin DMX Extension Τεμάχια 5

NA3F5M - NEUTRIK Τεμάχια 5

NA3M5F - NEUTRIK Τεμάχια 5

**TOURCASE ROLLER 60 - OMNITRONIC Τεμάχια 2**

### **A.T. 39 Πίνακας συστήματος ασφαλείας συναγερμού**

**A.T. 40 Υλικά σύνδεσης πίνακα συστήματος ασφαλείας συναγερμού με τα σημεία συναγερμού**

**A.T. 41 Ανιχνευτής Κίνησης συστήματος ασφαλείας συναγερμού**

**Α.Τ. 42 Σειρήνα εξωτερικού χώρου συστήματος ασφαλείας συναγερμού****ΤΕΧΝΙΚΗ ΠΕΡΙΓΡΑΦΗ ΣΥΣΤΗΜΑΤΩΝ ΑΣΦΑΛΕΙΑΣ (Α.Τ. 39, 40,41,42)**

Το σύστημα ασφαλείας περιλαμβάνει πίνακες ασφαλείας, συσκευές ανίχνευσης κίνησης, σειρήνα και δίκτυα καλωδιώσεων, σωληνώσεων κ.λ.π. Ο πίνακας ασφαλείας θα έχει τον απαιτούμενο αριθμό ζωνών για σήματα εισόδου. Συνοδεύεται από πληκτρολόγιο προγραμματισμού – εισαγωγής κωδικών, με οθόνη. Θα τροφοδοτηθεί από τον κεντρικό πίνακα του Πνευματικού Κέντρου και θα έχει επιπλέον και ενσωματωμένες μπαταρίες για την ανεξάρτητη λειτουργία του. Επίσης ο ηλεκτρονικός πίνακας θα έχει τουλάχιστον 5 εξόδους στις οποίες θα περιλαμβάνονται:

- Έξοδος με επαφή ελεύθερης τάσης για την μεταβίβαση σήματος συναγερμού είτε στην αστυνομία, είτε σε ιδιωτική εταιρία
- Έξοδος για την τηλεμετάδοση μαγνητοφωνημένου μηνύματος
- Έξοδος για την μετάδοση σήματος 12 V σε ρελέ επαφών 220V, για την εξωτερική σειρήνα και το περιστρεφόμενο φως
- Έξοδος για την μετάδοση σήματος 12 V σε περιστρεφόμενο φως εσωτερικού χώρου

Ο πίνακας απαραίτητα θα έχει και τα συστήματα τηλεειδοποίησης, αυτόματο τηλεφωνητή και μέσω κέντρου λήψης σημάτων. Οι ανιχνευτές θα είναι κατάλληλοι για εγκατάσταση σε τοίχο και θα διατίθενται σε ποικιλία εύρους δέσμης. Θα έχουν μέγιστη απόσταση ευαισθησίας περίπου 15 μέτρα και όχι λιγότερους από 7'' ευαίσθητους' τομείς και θα λειτουργούν απρόσκοπτα σε θερμοκρασίες από – 20C έως και +50C, με τάση ανάλογη του κέντρου, δηλαδή 12V ( οριακά 12Vέωςκαι 15 V DC). Θα έχουν προστασία κατά δολιοφθορά ή απόπειρας μετακινήσεως τους από τη θέση εγκατάστασης τους. Θα έχουν τη μικρότερη δυνατή κατανάλωση ρεύματος για την όσο το δυνατόν καλύτερη και μεγαλύτερη διάρκεια ζωής του συσσωρευτή του κέντρου, σε περιπτώσεις διακοπής του ηλεκτρικού ρεύματος και όχι μεγαλύτερη από 23 mA σε ηρεμία και 30 mA σε λειτουργία. Θα φέρουν ενσωματωμένη φωτεινή ένδειξη λειτουργίας. Ο ανάδοχος είναι υποχρεωμένος να προσκομίσει εκτός από τις τεχνικές προδιαγραφές και όλα τα απαραίτητα πιστοποιητικά που να αποδεικνύουν και να βεβαιώνουν αυτές τις προδιαγραφές όλων των υλικών και μικροϋλικών που θα χρησιμοποιηθούν για την πλήρη εγκατάσταση Συστήματος ασφαλείας. Όλα τα υλικά και τα μικροϋλικά που θα χρησιμοποιηθούν πρέπει να είναι της απολύτου εγκρίσεως της υπηρεσίας και θα είναι πλήρεις με την επιτόπου εργασία τοποθέτησης, σύνδεσης με το δίκτυο, τις δοκιμές και παράδοση σε πλήρη και κανονική λειτουργία.

**(\*)Η αναφορά σε οποιαδήποτε εταιρεία κατασκευής γίνεται για τον προσδιορισμό των τεχνικών χαρακτηριστικών των ειδών και είναι «ενδεικτικού τύπου».**

Σπάτα, 21/07/2020

Η ΣΥΝΤΑΞΑΣΑ

Η ΠΡΟΪΣΤΑΜΕΝΗ Δ/ΝΣΗΣ  
ΠΡ/ΣΜΟΥ, ΑΝΑΠΤΥΞΗΣ, ΠΛΡ/ΚΗΣ & ΔΙΑΦΑΝΕΙΑΣ

ΦΑΝΗ ΠΡΙΦΤΗ  
ΠΟΛΙΤΙΚΟΣ ΜΗΧ/ΚΟΣ ΠΕ3/Α

ΑΘΑΝΑΣΙΑ ΣΩΤΗΡΟΠΟΥΛΟΥ  
ΤΟΠΟΓΡΑΦΟΣ ΜΗΧ/ΚΟΣ ΠΕ6/Α

#### **4.ΣΥΓΓΡΑΦΗ ΥΠΟΧΡΕΩΣΕΩΝ**

##### **Άρθρο 1<sup>ο</sup>: Αντικείμενο**

Το παρόν τεύχος της συγγραφής υποχρεώσεων αφορά τους συμβατικούς όρους, βάσει των οποίων θα πρέπει να εκτελεστεί η εργασία/ προμήθεια και τοποθέτηση Εξοπλισμού Αμφιθεάτρου του Πνευματικού Κέντρου “ΧΡΗΣΤΟΣ ΜΠΕΚΑΣ” ,για την δημοτική ενότητα Σπάτων ,του Δήμου Σπάτων-Αρτέμιδος.

Τα είδη αυτά θα χρησιμοποιηθούν κυρίως για τον Φωτιστικό Εξοπλισμό, Ηχητικό Εξοπλισμό, Προμήθεια Καθισμάτων, Εξοπλισμό Σκηνής και Προμήθεια Ανελκυστήρα και Αυτοματισμού του Αμφιθεάτρου, του Πνευματικού Κέντρου “ΧΡΗΣΤΟΣ ΜΠΕΚΑΣ”, της δημοτική ενότητας Σπάτων ,του Δήμου Σπάτων-Αρτέμιδος , σε συνδυασμό με τους όρους των λοιπών συμβατικών τευχών.

##### **Άρθρο 2<sup>ο</sup>: Ισχύουσες διατάξεις**

Για την ανάθεση και εκτέλεση της εργασίας/προμήθειας ισχύουν:

- α. Ο νόμος 4412/2016 (ΦΕΚ 147/Α/8-8-2016) [Δημόσιες Συμβάσεις Έργων, Προμηθειών και Υπηρεσιών (προσαρμογή στις Οδηγίες 2014/24/ΕΕκαι 2014/25/ΕΕ)].
- β. Ο νόμος 3463/06 άρθρο 209 παρ. 4 (Δημοτικός και Κοινοτικός κώδικας).
- γ. Ο νόμος 3852/2010 (Καλλικράτης).

##### **Άρθρο 3<sup>ο</sup>: Τρόπος εκτέλεσης της εργασίας/προμήθειας**

Ο ανάδοχος έχει την υποχρέωση της προμήθειας και τοποθέτησης.

##### **Άρθρο 4<sup>ο</sup>: Σύμβαση**

Η σύμβαση συντάσσεται από τον αρμόδιο υπάλληλο.

##### **Άρθρο 5<sup>ο</sup>: Χρόνος παράδοσης**

Ο χρόνος παράδοσης της εργασίας/προμήθειας ορίζεται με την υπογραφή του σχετικού συμφωνητικού.  
Εντός 2 μηνών.

##### **Άρθρο 6<sup>ο</sup>: Ποινικές ρήτρες – έκπτωση αναδόχου**

Εφόσον υπάρξει αδικαιολόγητη υπέρβαση της συμβατικής προθεσμίας εκτέλεσης της εργασίας / προμήθειας, μπορούν να επιβληθούν ποινικές ρήτρες σύμφωνα με τις διατάξεις του νόμου 4412/2016.

##### **Άρθρο 7<sup>ο</sup>: Πλημμελής κατασκευή**

Εάν κατά την παραλαβή και την λειτουργία των υλικών, αυτά δεν πληρούν τους όρους σύμβασης ή εμφανίζουν ελαττώματα ή κακοτεχνίες, τότε ο ανάδοχος υποχρεούται να τα αντικαταστήσει ή να τα βελτιώσει.

##### **Άρθρο 8<sup>ο</sup>: Φόροι – τέλη – κρατήσεις**

Ο ανάδοχος υπόκειται σε όλους τους βάσει των κειμένων διατάξεων φόρους, τέλη και κρατήσεις που θα ισχύουν. Ο Φ.Π.Α. βαρύνει τον Δήμου Σπάτων – Αρτέμιδος.

**Άρθρο 9<sup>ο</sup>: Παραλαβή υλικών – Πληρωμή**

Η παραλαβή των εργασιών/προμηθειών θα γίνει παρουσία του αναδόχου από επιτροπή παραλαβής που θα συγκροτείται κάθε φορά με απόφαση του Δήμου Σπάτων – Αρτέμιδος ή του οικείου Δήμου. Εάν κατά την παραλαβή διαπιστωθεί απόκλιση από τις συμβατικές τεχνικές προδιαγραφές, η επιτροπή παραλαβής μπορεί να προτείνει ή την απόρριψη των παραλαμβανομένων ή την αποκατάσταση των κατασκευαστικών ή λειτουργικών ανωμαλιών αυτού. Επίσης θα οριστεί επόπτης από την διευθύνουσα υπηρεσία. Πριν την παράδοση θα έχει προηγηθεί η εκπαίδευση των υπαλλήλων που θα ορίσει η Προϊσταμένη Αρχή καθώς επίσης επίδειξη καλής λειτουργίας των ειδών της προμήθειας.

Η παραλαβή θα πραγματοποιηθεί μέσα στον οριζόμενο από την σύμβαση χρόνο και μετά από υποχρεωτική επίδειξη της καλής λειτουργίας και εκπαίδευση του προσωπικού του Δήμου.

Κατά τα λοιπά θα ισχύουν τα αναφερόμενα στη σύμβαση και στον νόμο 4412/2016.

Μετά την πάροδο του συμβατικού χρόνου εγγύησης, ενεργείται η οριστική παραλαβή των εργασιών /προμηθειών βάσει των κείμενων διατάξεων. Οι πληρωμές θα γίνονται με την προσκόμιση των αντίστοιχων τιμολογίων, την συγκέντρωση των απαραίτητων δικαιολογητικών και όχι πριν την οριστική παραλαβή.

**Άρθρο 10<sup>ο</sup>: Ατυχήματα – Ζημιές – Ασφάλιστρα και Αποζημιώσεις**

Σε καμία περίπτωση δε δύναται να επιβαρυνθεί ο Δήμος Σπάτων – Αρτέμιδος, με αποζημίωση για ζημιές ή ατυχήματα που προκαλούνται από το προσωπικό του προμηθευτικού και των μεταφορικών μέσων που αυτός χρησιμοποιεί για την παράδοση των υλικών και την εκτέλεση των εργασιών, ενώ αυτός είναι εξολοκλήρου υπεύθυνος αστικής και ποινικής ευθύνης για τα τυχόν προαναφερθέντα ατυχήματα και φθορές.

**Άρθρο 11<sup>ο</sup>: Τρόπος εκτέλεσης**

Οι κατά τη διαδικασία υποβληθείσες προσφορές θα ορίζουν την προθεσμία εντός της οποίας ο Ανάδοχος υποχρεούται να παραδώσει τα προς προμήθεια υλικά στο Δήμο από της υπογραφής της συμβάσεως. Η βραχεία προθεσμία θα ληφθεί σοβαρά υπόψη ως πλεονέκτημα κατά την κρίση των προσφορών του συμβουλίου επιφυλασσομένου και να απορρίψει προσφορά λόγω μακράς διάρκειας της παραδόσεως, ανεξαρτήτως της προσφερόμενης τιμής.

Στο διαγωνισμό δεν θα γίνονται δεκτές προσφορές για επιμέρους υλικά.

Ο αναδειχθείς Ανάδοχος μετά την πάροδο δύο (2) μηνών από τη λήξη της προθεσμίας παραδόσεως των υλικών και τοποθέτησης αυτών, δύναται να κηρυχθεί από το Δήμο έκπτωτος.

**Άρθρο 12<sup>ο</sup>: Εκπαίδευση Προσωπικού**

Ο προμηθευτής θα πραγματοποιήσει χειριστική εκπαίδευση, των εκπροσώπων της Υπηρεσίας του Δήμου, που θα ορισθούν με Απόφαση Δημάρχου ως υπεύθυνοι για το χειρισμό των ειδών της προμήθειας και της λειτουργίας τους. Θα γίνει επίσης προληπτική συντήρηση. Η εκπαίδευση θα αφορά στον συγκεκριμένο τύπο συσκευών και εξοπλισμού που θα εγκατασταθούν στην υπάρχουσα υποδομή και θα ανταποκρίνεται στην όλη φιλοσοφία λειτουργίας του εξοπλισμού. Ο προμηθευτής θα προμηθεύσει τους χειριστές με όλα τα εγχειρίδια λειτουργίας και συντήρησης για το σύνολο της προμήθειας.

**Άρθρο 13<sup>ο</sup>: Δοκιμαστική Λειτουργία – Εγγύηση**

Ο προμηθευτής μετά το πέρας της δοκιμαστικής λειτουργίας υποχρεούται να παρέχει εγγύηση διάρκειας τουλάχιστον δώδεκα (12) μηνών, τόσο για τα επιμέρους τμήματα όσο για το σύνολο της προμήθειας. Ο ανάδοχος φέρει την ευθύνη αποκατάστασης οποιασδήποτε βλάβης παρουσιασθεί σε οποιοδήποτε υπό προμήθεια υλικό. Σαν βλάβη υλικού νοείται οποιαδήποτε βλάβη μπορεί να παρουσιασθεί από αστοχία του υλικού και όχι από βίαιη παρέμβαση ή χειριστικό σφάλμα. Σε περίπτωση που δεν αποκατασταθεί η βλάβη, ο προμηθευτής είναι υποχρεωμένος να



αντικαταστήσει το υλικό με καινούργιο, το οποίο θα συνοδεύεται από εγγύηση διάρκειας τουλάχιστον ενός έτους.

Σπάτα, 21/07/2020

Η ΣΥΝΤΑΞΑΣΑ

Η ΠΡΟΪΣΤΑΜΕΝΗ Δ/ΝΣΗΣ  
ΠΡ/ΣΜΟΥ, ΑΝΑΠΤΥΞΗΣ, ΠΛΡ/ΚΗΣ & ΔΙΑΦΑΝΕΙΑΣ

ΦΑΝΗ ΠΡΙΦΤΗ  
ΠΟΛΙΤΙΚΟΣ ΜΗΧ/ΚΟΣ ΠΕ3/Α

ΑΘΑΝΑΣΙΑ ΣΩΤΗΡΟΠΟΥΛΟΥ  
ΤΟΠΟΓΡΑΦΟΣ ΜΗΧ/ΚΟΣ ΠΕ6/Α

## Ευρωπαϊκό Ενιαίο Έγγραφο Σύμβασης (ΕΕΕΣ) / Τυποποιημένο Έντυπο Υπεύθυνης Δήλωσης (ΤΕΥΔ)

### Μέρος Ι: Πληροφορίες σχετικά με τη διαδικασία σύναψης σύμβασης και την αναθέτουσα αρχή ή τον αναθέτοντα φορέα

#### Στοιχεία της δημοσίευσης

Για διαδικασίες σύναψης σύμβασης για τις οποίες έχει δημοσιευτεί προκήρυξη διαγωνισμού στην Επίσημη Εφημερίδα της Ευρωπαϊκής Ένωσης, οι πληροφορίες που απαιτούνται στο Μέρος Ι ανακτώνται αυτόματα, υπό την προϋπόθεση ότι έχει χρησιμοποιηθεί η ηλεκτρονική υπηρεσία ΕΕΕΣ/ΤΕΥΔ για τη συμπλήρωση του ΕΕΕΣ/ΤΕΥΔ. Παρατίθεται η σχετική ανακοίνωση που δημοσιεύεται στην Επίσημη Εφημερίδα της Ευρωπαϊκής Ένωσης:

Προσωρινός αριθμός προκήρυξης στην ΕΕ: αριθμός [], ημερομηνία [], σελίδα []

Αριθμός προκήρυξης στην ΕΕ: []/S []/S 000-000000/S 000-000000

Εάν δεν έχει δημοσιευτεί προκήρυξη διαγωνισμού στην Επίσημη Εφημερίδα της Ευρωπαϊκής Ένωσης ή αν δεν υπάρχει υποχρέωση δημοσίευσης εκεί, η αναθέτουσα αρχή ή ο αναθέτων φορέας θα πρέπει να συμπληρώσει πληροφορίες με τις οποίες θα είναι δυνατή η αδιαμφισβήτητη ταυτοποίηση της διαδικασίας σύναψης σύμβασης (π.χ. παραπομπή σε δημοσίευση σε εθνικό επίπεδο)

Δημοσίευση σε εθνικό επίπεδο: (π.χ. [www.promitheus.gov.gr/](http://www.promitheus.gov.gr/)[ΑΔΑΜ Προκήρυξης στο ΚΗΜΔΗΣ])

Στην περίπτωση που δεν απαιτείται δημοσίευση γνωστοποίησης στην Επίσημη Εφημερίδα της Ευρωπαϊκής Ένωσης παρακαλείστε να παράσχετε άλλες πληροφορίες με τις οποίες θα είναι δυνατή η αδιαμφισβήτητη ταυτοποίηση της διαδικασίας σύναψης δημόσιας σύμβασης.

#### Ταυτότητα του αγοραστή

Επίσημη ονομασία: ΔΗΜΟΣ ΣΠΑΤΩΝ-ΑΡΤΕΜΙΔΟΣ

Α.Φ.Μ., εφόσον υπάρχει: 997606740

Δικτυακός τόπος (εφόσον υπάρχει): [www.spata-artemis.gr](http://www.spata-artemis.gr)

Πόλη: ΣΠΑΤΑ

Οδός και αριθμός: ΔΗΜΑΡΧΟΥ ΧΡΗΣΤΟΥ ΜΠΕΚΑ & ΒΑΣΙΛΕΩΣ ΠΑΥΛΟΥ

Ταχ. κωδ.: 19004

Αρμόδιος επικοινωνίας: ΒΑΣΙΛΙΚΗ ΑΝΤΩΝΟΠΟΥΛΟΥ -ΚΩΣΤΟΥΛΑ ΑΝΤΩΝΟΠΟΥΛΟΥ

Τηλέφωνο: 2132007394-5

Φαξ: 2106630163

Ηλ. ταχ/μείο: [info@spata-artemis.gr](mailto:info@spata-artemis.gr)

Χώρα: GR

#### Πληροφορίες σχετικά με τη διαδικασία σύναψης σύμβασης

Τίτλος: ΠΡΟΜΗΘΕΙΑ ΚΑΙ ΤΟΠΟΘΕΤΗΣΗ ΕΞΟΠΛΙΣΜΟΥ ΓΙΑ ΤΗ ΛΕΙΤΟΥΡΓΙΑ ΤΟΥ ΠΝΕΥΜΑΤΙΚΟΥ ΚΕΝΤΡΟΥ "ΧΡΗΣΤΟΣ ΜΠΕΚΑΣ"

Σύντομη περιγραφή:

Αντικείμενο της σύμβασης είναι η προμήθεια και τοποθέτηση εξοπλισμού για τη λειτουργία του Πνευματικού Κέντρου "Χρήστος Μπέκας". Τα είδη αυτά αποτελούν κυρίως τον Φωτιστικό Εξοπλισμό, Ηχητικό Εξοπλισμό, Προμήθεια Καθισμάτων, Εξοπλισμό Σκηνής και Προμήθεια Ανελκυστήρα και Αυτοματισμού του Αμφιθεάτρου.

Αριθμός αναφοράς αρχείου που αποδίδεται στον φάκελο από την αναθέτουσα αρχή ή τον αναθέτοντα φορέα (εάν υπάρχει):

### Μέρος ΙΙ: Πληροφορίες σχετικά με τον οικονομικό φορέα

Α: Πληροφορίες σχετικά με τον οικονομικό φορέα

Επωνυμία:

Οδός και αριθμός:

Ταχ. κωδ.:

Πόλη:

Χώρα:

Αρμόδιοι ή αρμόδιοι επικοινωνίας:

Ηλ. ταχ/μείο:

Τηλέφωνο:

φαξ:

Α.Φ.Μ., εφόσον υπάρχει

Δικτυακός τόπος (εφόσον υπάρχει):

Ο οικονομικός φορέας είναι πολύ μικρή, μικρή ή μεσαία επιχείρηση;

Ναι / Όχι

Ναι / Όχι

%

-

Ναι / Όχι

Διαδικτυακή Διεύθυνση

-

Επακριβή στοιχεία αναφοράς των εγγράφων

-

Αρχή ή Φορέας έκδοσης

-

Ναι / Όχι

-

-

-

Ναι / Όχι

Ναι / Όχι

Ναι / Όχι

Διαδικτυακή Διεύθυνση

-

Επακριβή στοιχεία αναφοράς των εγγράφων

-

Αρχή ή Φορέας έκδοσης

-

Ναι / Όχι

-

-

-

Ναι / Όχι

Διαδικτυακή Διεύθυνση

-

Επακριβή στοιχεία αναφοράς των εγγράφων

-

Αρχή ή Φορέας έκδοσης

-

-

**Β: Πληροφορίες σχετικά με τους εκπροσώπους του οικονομικού φορέα #1**

Όνομα:

Επώνυμο:

Ημερομηνία γέννησης:

Τόπος γέννησης:

Οδός και αριθμός:

Ταχ. κωδ.:

Πόλη:

Χώρα:

Τηλέφωνο:

Ηλ. ταχ/μείο:

Θέση/Ενεργών υπό την ιδιότητα:

**Γ: Πληροφορίες σχετικά με τη στήριξη στις ικανότητες άλλων οντοτήτων**

Ναι / Όχι

-

Ταυτότητα της οντότητας

-

Τύπος ταυτότητας

-

-

Ναι / Όχι

Διαδικτυακή Διεύθυνση

-

Επακριβή στοιχεία αναφοράς των εγγράφων

-

Αρχή ή Φορέας έκδοσης

-

**Δ: Πληροφορίες σχετικά με υπεργολάβους στην ικανότητα των οποίων δεν στηρίζεται ο οικονομικός φορέας**

Ναι / Όχι

-

Ταυτότητα της οντότητας

-

Τύπος ταυτότητας

-

-

Ναι / Όχι

Διαδικτυακή Διεύθυνση

-

Επακριβή στοιχεία αναφοράς των εγγράφων

-

Αρχή ή Φορέας έκδοσης

-

**Μέρος III: Λόγοι αποκλεισμού**

**Α: Λόγοι που σχετίζονται με ποινικές καταδίκες**

Λόγοι που σχετίζονται με ποινικές καταδίκες βάσει των εθνικών διατάξεων για την εφαρμογή των λόγων που ορίζονται στο άρθρο 57 παράγραφος 1 της οδηγίας:

Ναι / Όχι

..

-

-

-

Ναι / Όχι

-

Ναι / Όχι

Διαδικτυακή Διεύθυνση

-

Επακριβή στοιχεία αναφοράς των εγγράφων

-

Αρχή ή Φορέας έκδοσης

-

Ναι / Όχι

..

-

-

-

Ναι / Όχι

-

Ναι / Όχι

Διαδικτυακή Διεύθυνση

-

Επακριβή στοιχεία αναφοράς των εγγράφων

-

Αρχή ή Φορέας έκδοσης

-

Ναι / Όχι

..

-

-

-

Ναι / Όχι

-

Ναι / Όχι

Διαδικτυακή Διεύθυνση

-

Επακριβή στοιχεία αναφοράς των εγγράφων

-

Αρχή ή Φορέας έκδοσης

-

Ναι / Όχι

..

-

-

-

Ναι / Όχι

-

Ναι / Όχι

Διαδικτυακή Διεύθυνση

-

Επακριβή στοιχεία αναφοράς των εγγράφων

-

Αρχή ή Φορέας έκδοσης

-

Ναι / Όχι

..

-

-

-

Ναι / Όχι

-

Ναι / Όχι

Διαδικτυακή Διεύθυνση

-

Επακριβή στοιχεία αναφοράς των εγγράφων

-

Αρχή ή Φορέας έκδοσης

-

Ναι / Όχι

..

-

-

-

Ναι / Όχι

-

Ναι / Όχι

Διαδικτυακή Διεύθυνση

-

Επακριβή στοιχεία αναφοράς των εγγράφων

-

Αρχή ή Φορέας έκδοσης

-

**Β: Λόγοι που σχετίζονται με την καταβολή φόρων ή εισφορών κοινωνικής ασφάλισης**

Καταβολή φόρων ή εισφορών κοινωνικής ασφάλισης:

Ναι / Όχι

-

Ναι / Όχι

-

Ναι / Όχι

-

Ναι / Όχι

..

-

Ναι / Όχι

Διαδικτυακή Διεύθυνση

-

Επακριβή στοιχεία αναφοράς των εγγράφων

-

Αρχή ή Φορέας έκδοσης

-

Ναι / Όχι

-

Ναι / Όχι

-

Ναι / Όχι

-

Ναι / Όχι

..

-

Ναι / Όχι

Διαδικτυακή Διεύθυνση

-

Επακριβή στοιχεία αναφοράς των εγγράφων

-

Αρχή ή Φορέας έκδοσης

-

**Γ: Λόγοι που σχετίζονται με αφερεγγυότητα, σύγκρουση συμφερόντων ή επαγγελματικό παράπτωμα**

Πληροφορίες σχετικά με πιθανή αφερεγγυότητα, σύγκρουση συμφερόντων ή επαγγελματικό παράπτωμα

Ναι / Όχι

-

Ναι / Όχι

-

Ναι / Όχι

Διαδικτυακή Διεύθυνση

-

Επακριβή στοιχεία αναφοράς των εγγράφων

-

Αρχή ή Φορέας έκδοσης

-

Ναι / Όχι

-

Ναι / Όχι

-

Ναι / Όχι

Διαδικτυακή Διεύθυνση

-

Επακριβή στοιχεία αναφοράς των εγγράφων

-

Αρχή ή Φορέας έκδοσης

-

Ναι / Όχι

-

Ναι / Όχι

-

Ναι / Όχι

Διαδικτυακή Διεύθυνση

-

Επακριβή στοιχεία αναφοράς των εγγράφων

-

Αρχή ή Φορέας έκδοσης

-

Ναι / Όχι

-

-

Ναι / Όχι

Διαδικτυακή Διεύθυνση

-

Επακριβή στοιχεία αναφοράς των εγγράφων

-

Αρχή ή Φορέας έκδοσης

-

Ναι / Όχι

-

-

Ναι / Όχι

Διαδικτυακή Διεύθυνση

-

Επακριβή στοιχεία αναφοράς των εγγράφων

-

Αρχή ή Φορέας έκδοσης

-

Ναι / Όχι

-

-

Ναι / Όχι

Διαδικτυακή Διεύθυνση

-

Επακριβή στοιχεία αναφοράς των εγγράφων

-

Αρχή ή Φορέας έκδοσης

-



Ναι / Όχι

-

-

Ναι / Όχι

Διαδικτυακή Διεύθυνση

-

Επακριβή στοιχεία αναφοράς των εγγράφων

-

Αρχή ή Φορέας έκδοσης

-

Ναι / Όχι

-

-

Ναι / Όχι

Διαδικτυακή Διεύθυνση

-

Επακριβή στοιχεία αναφοράς των εγγράφων

-

Αρχή ή Φορέας έκδοσης

-

Ναι / Όχι

-

-

Ναι / Όχι

Διαδικτυακή Διεύθυνση

-

Επακριβή στοιχεία αναφοράς των εγγράφων

-

Αρχή ή Φορέας έκδοσης

-

Ναι / Όχι

-

Ναι / Όχι

-

Ναι / Όχι

Διαδικτυακή Διεύθυνση

-

Επακριβή στοιχεία αναφοράς των εγγράφων

-

Αρχή ή Φορέας έκδοσης

-

Ναι / Όχι

-

Ναι / Όχι

-

Ναι / Όχι

Διαδικτυακή Διεύθυνση

-

Επακριβή στοιχεία αναφοράς των εγγράφων

-

Αρχή ή Φορέας έκδοσης

-

Ναι / Όχι

-

Ναι / Όχι

Διαδικτυακή Διεύθυνση

-

Επακριβή στοιχεία αναφοράς των εγγράφων

-

Αρχή ή Φορέας έκδοσης

-

Ναι / Όχι

-

Ναι / Όχι

Διαδικτυακή Διεύθυνση

-

Επακριβή στοιχεία αναφοράς των εγγράφων

-

Αρχή ή Φορέας έκδοσης

-

Ναι / Όχι

-

Ναι / Όχι

-

Ναι / Όχι

Διαδικτυακή Διεύθυνση

-

Επακριβή στοιχεία αναφοράς των εγγράφων

-

Αρχή ή Φορέας έκδοσης

-

Ναι / Όχι

Ναι / Όχι

Διαδικτυακή Διεύθυνση

-

Επακριβή στοιχεία αναφοράς των εγγράφων

-

Αρχή ή Φορέας έκδοσης

-

**Μέρος IV: Κριτήρια επιλογής****A: Καταλληλότητα**

Ο οικονομικός φορέας πρέπει να παράσχει πληροφορίες μόνον όταν τα σχετικά κριτήρια επιλογής έχουν προσδιοριστεί από την αναθέτουσα αρχή ή τον αναθέτοντα φορέα στη σχετική προκήρυξη/γνωστοποίηση ή στα έγγραφα της διαδικασίας σύναψης σύμβασης που αναφέρονται στην προκήρυξη/γνωστοποίηση.

Ναι / Όχι

Ναι / Όχι

Διαδικτυακή Διεύθυνση

-

Επακριβή στοιχεία αναφοράς των εγγράφων

-

Αρχή ή Φορέας έκδοσης

-

Ναι / Όχι

Ναι / Όχι

Διαδικτυακή Διεύθυνση

-

Επακριβή στοιχεία αναφοράς των εγγράφων

-

Αρχή ή Φορέας έκδοσης

-

**B: Οικονομική και χρηματοοικονομική επάρκεια**

Ο οικονομικός φορέας πρέπει να παράσχει πληροφορίες μόνον όταν τα σχετικά κριτήρια επιλογής έχουν προσδιοριστεί από την αναθέτουσα αρχή ή τον αναθέτοντα φορέα στη σχετική προκήρυξη/γνωστοποίηση ή στα έγγραφα της διαδικασίας σύναψης σύμβασης που αναφέρονται στην προκήρυξη/γνωστοποίηση.

Ημερομηνία Έναρξης - Ημερομηνία Λήξης

.. - ..

Ναι / Όχι

Διαδικτυακή Διεύθυνση

-

Επακριβή στοιχεία αναφοράς των εγγράφων

-

Αρχή ή Φορέας έκδοσης

-

**Δ: Συστήματα διασφάλισης ποιότητας και πρότυπα περιβαλλοντικής διαχείρισης**

Ο οικονομικός φορέας πρέπει να παράσχει πληροφορίες μόνον όταν τα συστήματα διασφάλισης ποιότητας και/ή τα πρότυπα περιβαλλοντικής διαχείρισης έχουν ζητηθεί από την αναθέτουσα αρχή ή τον αναθέτοντα φορέα στη σχετική προκήρυξη/γνωστοποίηση ή στα έγγραφα τη διαδικασίας σύναψης σύμβασης που αναφέρονται στην προκήρυξη/γνωστοποίηση.

Ναι / Όχι

-

Ναι / Όχι

Διαδικτυακή Διεύθυνση

-

Επακριβή στοιχεία αναφοράς των εγγράφων

-

Αρχή ή Φορέας έκδοσης

-

Ναι / Όχι

-

Ναι / Όχι

Διαδικτυακή Διεύθυνση

-

Επακριβή στοιχεία αναφοράς των εγγράφων

-

Αρχή ή Φορέας έκδοσης

-

## Λήξη

### Μέρος VI: Τελικές δηλώσεις

Ο κάτωθι υπογεγραμμένος, δηλώνω επισήμως ότι τα στοιχεία που έχω αναφέρει σύμφωνα με τα μέρη II έως V ανωτέρω είναι ακριβή και ορθά και ότι έχω πλήρη επίγνωση των συνεπειών σε περίπτωση σοβαρών ψευδών δηλώσεων.

Ο κάτωθι υπογεγραμμένος, δηλώνω επισήμως ότι είμαι σε θέση, κατόπιν αιτήματος και χωρίς καθυστέρηση, να προσκομίσω τα πιστοποιητικά και τις λοιπές μορφές αποδεικτικών εγγράφων που αναφέρονται, εκτός εάν:

α) Η αναθέτουσα αρχή ή ο αναθέτων φορέας έχει τη δυνατότητα να λάβει τα σχετικά δικαιολογητικά απευθείας με πρόσβαση σε εθνική βάση δεδομένων σε οποιοδήποτε κράτος μέλος αυτή διατίθεται δωρεάν [υπό την προϋπόθεση ότι ο οικονομικός φορέας έχει παράσχει τις απαραίτητες πληροφορίες (διαδικτυακή διεύθυνση, αρχή ή φορέα έκδοσης, επακριβή στοιχεία αναφοράς των εγγράφων) που παρέχουν τη δυνατότητα στην αναθέτουσα αρχή ή στον αναθέτοντα φορέα να το πράξει] ή

β) Από τις 18 Οκτωβρίου 2018 το αργότερο (ανάλογα με την εθνική εφαρμογή του άρθρου 59 παράγραφος 5 δεύτερο εδάφιο της οδηγίας 2014/24/ΕΕ), η αναθέτουσα αρχή ή ο αναθέτων φορέας έχουν ήδη στην κατοχή τους τα σχετικά έγγραφα.

Ο κάτωθι υπογεγραμμένος δίδω επισήμως τη συγκατάθεσή μου στην αναθέτουσα αρχή ή τον αναθέτοντα φορέα, όπως καθορίζεται στο Μέρος I, ενότητα Α, προκειμένου να αποκτήσει πρόσβαση σε δικαιολογητικά των πληροφοριών που έχουν υποβληθεί στο Μέρος III και το Μέρος IV του παρόντος Ευρωπαϊκού Ενιαίου Εγγράφου Σύμβασης για τους σκοπούς της διαδικασίας σύναψης σύμβασης, όπως καθορίζεται στο Μέρος I.

Ημερομηνία, τόπος και, όπου ζητείται ή απαιτείται, υπογραφή(-ές):

Ημερομηνία

Τόπος

Υπογραφή

Η Οικονομική Επιτροπή αφού έλαβε υπόψη της, την ανωτέρω εισήγηση και ύστερα από διαλογική συζήτηση,

### ΑΠΟΦΑΣΙΖΕΙ ΟΜΟΦΩΝΑ

- 1.Επιλέγει ως τρόπο εκτέλεσης της προμήθειας τη διαδικασία του ανοικτού ηλεκτρονικού διαγωνισμού άνω των ορίων (άρθρο 27 του Ν.4412/2016),
- 2.Εγκρίνει την υπ' αριθ. 94/2020 μελέτη της Διεύθυνσης Προγραμματισμού, Ανάπτυξης, Πληροφορικής & Διαφάνειας για την προμήθεια με τίτλο «Προμήθεια και τοποθέτηση εξοπλισμού για τη λειτουργία του Πνευματικού Κέντρου “Χρήστος Μπέκας”»,

3.Καθορίζει τους όρους του ανοικτού ηλεκτρονικού διαγωνισμού άνω των ορίων για την ανωτέρω προμήθεια που αναφέρονται ανωτέρω και

4.Επιλέγει ως κριτήριο ανάθεσης την πλέον συμφέρουσα από οικονομική άποψη προσφορά βάσει τιμής

Η παρούσα απόφαση έλαβε αριθμό **314/2020**.

Για την επιβεβαίωση των ανωτέρω συντάχθηκε το πρακτικό αυτό και υπογράφεται ως κατωτέρω.

**Ο Δήμαρχος & Πρόεδρος  
της Οικονομικής Επιτροπής**

**ΔΗΜΗΤΡΙΟΣ ΣΠ. ΜΑΡΚΟΥ**

**ΑΚΡΙΒΕΣ ΑΠΟΣΠΑΣΜΑ  
Ο ΔΗΜΑΡΧΟΣ & ΠΡΟΕΔΡΟΣ  
ΤΗΣ ΟΙΚΟΝΟΜΙΚΗΣ ΕΠΙΤΡΟΠΗΣ**

**ΔΗΜΗΤΡΙΟΣ ΣΠ. ΜΑΡΚΟΥ**

**ΤΑ ΜΕΛΗ**

1. Σερέτης Χρήστος του Γεωργίου
2. Μπασινάς Ιωάννης του Στεφάνου
3. Φύτρος Αντώνιος του Παρασκευά
4. Φράγκος Διονύσιος του Ιωάννη
5. Ραφτοπούλου Άννα του Ιωάννη
6. Φράγκου Ελένη του Γεωργίου